



**OWNER'S MANUAL**  
**MANUEL D'UTILISATION**  
**MANUAL DEL PROPIETARIO**  
**취급 설명서**



# EF6300iSDE EF6300iSE

**PLEASE READ AND UNDERSTAND  
THIS MANUAL COMPLETELY BEFORE  
OPERATING THE MACHINE.**

**LISEZ ATTENTIVEMENT CE  
MANUEL DANS SON INTEGRALITE  
AVANT DE FAIRE FONCTIONNER LE  
MOTEUR.**

**LEA DETENIDAMENTE ESTE MANUAL  
ANTES DE PONER EN FUNCIONAMIENTO  
EL EQUIPO.**

**본 매뉴얼을 읽고 완전히 이해하신 후  
기계를 작동하시기 바랍니다.**

**7CK-28199-W0**

**E**

AE00001

**INTRODUCTION**

Congratulations on your purchase of your new Yamaha.

This manual will provide you with a good basic understanding of the operation and maintenance of this machine.

If you have any questions regarding the operation or maintenance of your machine, please consult a Yamaha dealer.

**F**

AF00001

**INTRODUCTION**

Nous vous félicitons d'avoir acheté votre Yamaha.

Ce manuel vous donnera les renseignements nécessaires à une bonne compréhension de base du fonctionnement et de l'entretien de votre groupe électrogène.

Si vous avez des questions particulières au sujet du fonctionnement et de l'entretien de ce groupe électrogène, nous vous conseillons de prendre contact avec un concessionnaire Yamaha.

AE00021

**EF6300iSDE/EF6300iSE  
OWNER'S MANUAL  
©2008 by  
YAMAHA MOTOR POWERED  
PRODUCTS CO.,LTD.  
1st Edition, November 2008  
All rights reserved. Any  
reprinting or unauthorized use  
without the written permission  
of YAMAHA MOTOR POWERED  
PRODUCTS CO.,LTD.  
is expressly prohibited.  
Printed in Japan**

AF00021

**EF6300iSDE/EF6300iSE  
MANUEL D'UTILISATION  
© 2008 par  
YAMAHA MOTOR POWERED  
PRODUCTS CO.,LTD.  
1ère édition, Novembre 2008  
Tous droits réservés. Toute  
réimpression ou utilisation sans  
la permission écrite de  
YAMAHA MOTOR POWERED  
PRODUCTS CO.,LTD.  
est absolument interdite.  
Imprimé au Japon**

ES

AS00001

## INTRODUCCIÓN

Enhorabuena por haber adquirido este nuevo producto Yamaha.

Este manual le ofrece un buen conocimiento básico del funcionamiento y mantenimiento de este equipo.

Si tiene alguna duda acerca del funcionamiento o mantenimiento de este motor, consulte a su concesionario Yamaha.

K

A200001

## 안 내

YAMAHA 제품을 구입해 주셔서 감사합니다.

이 설명서는 제품 사용 및 유지 보수 하는데 필요한 기초 자료를 제공합니다.

제품사용 및 유지보수에 대한 문의사항이 있으시면 대리점에 연락 바랍니다.

A200021

AS00021

EF6300iSDE/EF6300iSE  
 MANUAL DEL PROPIETARIO  
 © 2008 YAMAHA MOTOR  
 POWERED PRODUCTS CO.,LTD.  
 1ª edición, Noviembre de 2008  
 Reservados todos los derechos.  
 Se prohíbe toda reimprisión o  
 uso no autorizado sin permiso  
 escrito de  
 YAMAHA MOTOR POWERED  
 PRODUCTS CO.,LTD.  
 Impreso en Japón.

EF6300iSDE/EF6300iSE  
 사용자매뉴얼  
 ©2008  
 YAMAHA MOTOR POWERED  
 PRODUCTS CO.,LTD.  
 에 의하여  
 제 1 판 11 월 2008  
 판권소유  
 어떠한 복제 또는 권한 없는 사용은  
 서류로 된 승인 없이  
 YAMAHA MOTOR POWERED  
 PRODUCTS CO.,LTD.  
 특별히 금지되다 .  
 일본에서 인쇄됨

**E**

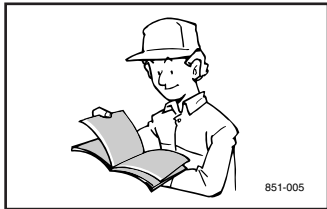

## IMPORTANT MANUAL INFORMATION

Particularly important information is distinguished in this manual by the following notations.



The Safety Alert Symbol means **ATTENTION! BECOME ALERT! YOUR SAFETY IS INVOLVED!**

### **⚠ WARNING**

Failure to follow **WARNING** instructions could result in severe injury or death to the engine operator, a bystander or a person inspecting or repairing the engine.

### **CAUTION:**

A **CAUTION** indicates special precautions that must be taken to avoid damage to the engine.

### **NOTE:**

A **NOTE** provides key information to make procedures easier or clearer.

AE00032

### **⚠ WARNING**

**PLEASE READ AND UNDERSTAND THIS MANUAL COMPLETELY BEFORE OPERATING THE MACHINE.**

**F**

## INFORMATIONS IMPORTANTES DANS CE MANUEL

Les informations plus particulièrement importantes sont signalées dans le présent manuel de la façon suivante.



Le symbole d'avertissement de danger signifie : **ATTENTION ! SOYEZ VIGILANT ! VOTRE SECURITE EST EN JEU !**

### **⚠ AVERTISSEMENT**

Le non-respect des instructions d'**AVERTISSEMENT** peut entraîner de graves blessures, voire la mort de l'utilisateur du moteur, d'un passant ou du personnel chargé de l'entretien ou de la réparation du moteur.

### **ATTENTION:**

Un **ATTENTION** indique les précautions spéciales à prendre pour éviter de causer des dommages au moteur.

### **N.B.:**

Un **N.B.** donne des informations importantes qui facilitent et expliquent les différentes opérations.

AF00032

### **⚠ AVERTISSEMENT**

**LISEZ ATTENTIVEMENT CE MANUEL DANS SON INTEGRALITE AVANT DE FAIRE FONCTIONNER LE MOTEUR.**

## INFORMACIÓN IMPORTANTE DEL MANUAL

En este manual, la información especialmente importante se indica mediante las siguientes notaciones.



El símbolo de aviso de seguridad significa:

¡ATENCIÓN! ¡MANTÉNGASE ALERTA!

ESTÁ EN JUEGO SU SEGURIDAD.

### ⚠ ADVERTENCIA

La inobservancia de las instrucciones de una ADVERTENCIA puede ser causa de lesiones graves, o incluso de muerte, del operador del motor, de alguien que esté cerca o de la persona que inspeccione o repare ese motor.

### ATENCION:

Una ATENCIÓN indica medidas especiales que deben tomarse para evitar que se dañe el motor.

### NOTA:

Una NOTA ofrece información esencial para aclarar o facilitar la realización de determinados procedimientos.

AS00032

### ⚠ ADVERTENCIA

**LEA DETENIDAMENTE ESTE MANUAL ANTES DE PONER EN FUNCIONAMIENTO EL EQUIPO.**

## 중요 매뉴얼 정보

특히 중요한 정보는 다음의 지시로 구별할 수 있습니다.



“안전 주의 표지”는 “주의”, “경고!”, “안전에 유의하십시오!” 등을 의미합니다.

### ⚠ 경고

이 “경고” 지시를 따르지 않으면 기계 운전자, 주위의 사람들, 보수공이나 수리공 등이 심한 부상이나 사망에 이를 수 있습니다.

### 주의:

“주의”는 기계로부터 피해를 최소화 하기 위해 특별히 신경 써야 할 것들을 안내합니다.

### 참고사항 :

“참고 사항”은 일련의 과정을 더 쉽게 더 분명히 할 수 있게 도와줍니다.

A200032

### ⚠ 경고

**본 매뉴얼을 읽고 완전히 이해하신 후 기계를 작동하시기 바랍니다.**

**E**

**NOTE:** \_\_\_\_\_

- Yamaha continually seeks advancements in product design and quality. Therefore, while this manual contains the most current product information available at the time of printing, there may be minor discrepancies between your engine and this manual. If there is any question concerning this manual, please consult your Yamaha dealer.
  - This manual should be considered a permanent part of this engine and should remain with this engine when resold.
- 

\* Product and specifications are subject to change without notice.

**F**

**N.B.:** \_\_\_\_\_

- Yamaha travaille constamment à l'amélioration de la conception et de la qualité de ses produits. Par conséquent, même si le présent manuel contient les informations les plus récentes au moment de l'impression, il est possible qu'il y ait de légères différences entre votre moteur et ce manuel. Si vous avez des questions au sujet de ce manuel, consultez votre concessionnaire Yamaha.
  - Ce manuel doit être considéré comme faisant partie intégrante du moteur et doit donc l'accompagner en cas de revente.
- 

\* Le produit et les spécifications sont sujets à modifications sans préavis.

NOTA: \_\_\_\_\_

- Yamaha introduce continuamente mejoras en el diseño y en la calidad de sus productos. Por ello, aunque este manual contiene la información más reciente sobre el producto de que se dispone en el momento de su impresión, puede haber pequeñas discrepancias entre el motor y la información del manual. Si tiene alguna duda acerca de este manual, consulte a su concesionario Yamaha.
- Este manual debe considerarse parte permanente del motor y acompañar al mismo si se procede a su venta posteriormente.

---

\* El producto y las especificaciones están sujetos a cambio sin previo aviso.

참고사항 : \_\_\_\_\_

- 야마하는 제품의 디자인과 질을 높이기 위해서 노력합니다. 이 매뉴얼은 인쇄될 당시를 기준으로 현재 제품의 유용한 정보를 담았습니다. 매뉴얼 내용에 관한 의문사항이 있다면 야마하 딜러에게 연락을 하십시오.
- 이 설명서는 엔진의 영구 부품을 고려해야 하며 다시 팔 때 이 엔진과 함께 남아 있어야 합니다.

---

\* 제품 및 규격은 통보 없이 바뀔 수 있습니다.

## CONTENTS

<b>SAFETY INFORMATION</b> .....	1
EXHAUST FUMES ARE	
POISONOUS.....	1
FUEL IS HIGHLY FLAMMABLE	
AND POISONOUS.....	1
ENGINE AND MUFFLER MAY	
BE HOT.....	3
ELECTRIC SHOCK	
PREVENTION.....	5
EXTENSION CORD NOTES.....	5
CONNECTION NOTES.....	7
CONNECTION.....	7
<b>LOCATION OF IMPORTANT</b>	
<b>LABELS</b> .....	9
<b>DESCRIPTION</b> .....	11
Control panel.....	11
<b>CONTROL FUNCTION</b> .....	13
Engine switch.....	13
Oil warning light (red).....	13
AC switch (N.F.B.).....	15
Economy control switch.....	17
Voltage select switch.....	19
Hour meter.....	21
Power meter.....	21
AC pilot light (green).....	21
Overload indicator light (red).....	23
Fuel tank cap.....	25
Fuel cock knob.....	25
Ground (Earth) terminal.....	27
Caster lock lever.....	27
<b>PREPARATION</b> .....	29
Fuel.....	29
Engine oil.....	31
Battery preparation.....	33
<b>PRE-OPERATION CHECK</b> .....	37
Pre-operation check.....	37

## TABLE DES MATIERES

<b>INFORMATIONS DE SÉCURITÉ</b> ...	1
LES GAZ D'ÉCHAPPEMENT	
SONT TOXIQUES.....	1
LE CARBURANT EST	
HAUTEMENT INFLAMMABLE	
ET TOXIQUE.....	1
LE MOTEUR ET LE	
SILENCIEUX SONT	
BRÛLANTS.....	3
PRÉVENTION DES RISQUES	
D'ÉLECTROCUTION.....	5
REMARQUES CONCERNANT	
LE CORDON PROLONGATEUR..	5
REMARQUES CONCERNANT	
LES CONNEXIONS.....	7
CONNEXIONS.....	7
<b>EMPLACEMENT DES</b>	
<b>ÉTIQUETTES DE SÉCURITÉ</b> .....	9
<b>DESCRIPTION</b> .....	11
Panneau de commande.....	11
<b>FONCTION DES COMMANDES</b> ..	13
Contacteur du moteur.....	13
Témoin d'avertissement d'huile	
(rouge).....	13
Contacteur CA (sans fusible).....	15
Contacteur de ralenti	
économique.....	17
Sélecteur de tension.....	19
Compteur d'heures.....	21
Indicateur de puissance.....	21
Témoin de contrôle CA (vert).....	21
Témoin de surcharge (rouge).....	23
Bouchon du réservoir à carburant..	25
Bouton du robinet de carburant.....	25
Borne de masse (terre).....	27
Levier de verrouillage des	
roulettes.....	27
<b>PRÉPARATION</b> .....	29
Carburant.....	29
Huile moteur.....	31
Préparation de la batterie.....	33
<b>VÉRIFICATIONS AVANT</b>	
<b>UTILISATION</b> .....	37
Vérifications avant utilisation.....	37



# ÍNDICE

<b>INFORMACIÓN SOBRE SEGURIDAD</b> .....	2
LOS GASES DE ESCAPE SON	
TÓXICOS.....	2
EL COMBUSTIBLE ES MUY	
INFLAMABLE Y TÓXICO .....	2
EL MOTOR Y EL SILENCIADOR	
PUEDEN ESTAR CALIENTES.....	4
PREVENCIÓN DE DESCARGAS	
ELÉCTRICAS.....	6
NOTAS SOBRE EL USO DE CABLES	
DE PROLONGACIÓN.....	6
NOTAS SOBRE LA CONEXIÓN.....	8
CONEXIÓN.....	8
<b>UBICACIÓN DE ETIQUETAS</b>	
<b>IMPORTANTES</b> .....	10
<b>DESCRIPTION</b> .....	12
Panel de control .....	12
<b>FUNCIONES DE CONTROL</b> .....	14
Interruptor del motor .....	14
Piloto de aviso de nivel de aceite	
(rojo) .....	14
Interruptor de CA (interruptor	
desprovisto de fusible) .....	16
Interruptor de control económico .....	18
Selector de tensión.....	20
Contador horario .....	22
Vatímetro .....	22
Piloto de CA (verde).....	22
Indicador de sobrecarga (rojo) .....	24
Tapón del depósito de combustible.....	26
Mando de la llave de paso del	
combustible .....	26
Terminal de puesta a tierra (masa) .....	28
Palanca de bloqueo de arrastre .....	28
<b>PREPARACIÓN</b> .....	30
Combustible.....	30
Aceite de motor .....	32
Preparación de la batería.....	34
<b>COMPROBACIÓN PREVIA AL</b>	
<b>FUNCIONAMIENTO</b> .....	38
Comprobación previa al	
funcionamiento .....	38

# 차 례

<b>안전에 관한 정보</b> .....	2
연소 시 나오는 연기는	
위험합니다 . .....	2
연료는 대단한 가연성 물체이며	
위험합니다 . .....	2
엔진과 소음기는 매우	
뜨겁습니다 . .....	4
감전 사고 예방 .....	6
연장선 .....	6
연결 참고 사항 .....	8
연결 .....	8
<b>중요한 라벨의 위치</b> .....	10
<b>설명</b> .....	12
컨트롤 박스 패널 .....	12
<b>컨트롤 기능</b> .....	14
엔진 스위치.....	14
오일 경고등 ( 적색 ).....	14
AC 스위치 (N.F.B.) .....	16
경제 조정 스위치.....	18
전압 선택 스위치.....	20
시간 미터.....	22
파워 미터.....	22
AC 파이롯트등 ( 녹색 ) .....	22
과부하 지시등 ( 적색 ).....	24
연료 탱크 캡 .....	26
연료 콕 노브 .....	26
접지 ( 어스 ) 단자 .....	28
캐스터 잠금 레버.....	28
<b>준비</b> .....	30
연료 .....	30
엔진 오일.....	32
배터리 준비.....	34
<b>운전 전 확인사항</b> .....	38
운전 전 확인사항 .....	38

**E**

<b>OPERATION</b> .....	41
Starting the engine.....	41
Stopping the engine.....	45
Connection.....	47
Application range.....	53
<b>PERIODIC MAINTENANCE</b> .....	57
Maintenance chart .....	59
Spark plug inspection .....	63
Carburetor adjustment .....	65
Engine oil replacement .....	67
Air filter.....	69
Muffler screen and spark arrester .....	73
Fuel tank filter .....	77
Battery .....	79
Recommended battery .....	81
Fuse replacement .....	81
<b>STORAGE</b> .....	83
Drain the fuel .....	83
Engine.....	87
Battery .....	89
<b>TROUBLESHOOTING</b> .....	91
Engine won't start .....	91
Generator won't produce power .....	93
<b>SPECIFICATIONS</b> .....	97
Dimensions .....	97
Engine.....	97
Generator.....	99
Battery .....	99
<b>CONSUMER INFORMATION</b> .....	101
Machine identification .....	101
<b>WARRANTY</b> .....	103
EXHAUST EMISSION CONTROL SYSTEM AND COMPONENTS..	105
<b>WIRING DIAGRAM</b> .....	107

**F**

<b>FONCTIONNEMENT</b> .....	41
Démarrage du moteur.....	41
Arrêt du moteur .....	45
Raccordement .....	47
Plages d'utilisation .....	53
<b>ENTRETIENS PÉRIODIQUES</b> .....	57
Tableau de périodicité des entretiens .....	59
Inspection de la bougie.....	63
Réglage du carburateur.....	65
Renouvellement de l'huile moteur.....	67
Filtre à air .....	69
Grille du silencieux et pare-étincelles.....	73
Filtre de réservoir d'essence.....	77
Batterie .....	79
Batterie recommandée.....	81
Remplacement du fusible .....	81
<b>REMISAGE</b> .....	83
Vidangez le carburant.....	83
Moteur .....	87
Batterie .....	89
<b>DÉPANNAGE</b> .....	91
Le moteur refuse de démarrer .....	91
Le générateur ne produit pas d'électricité.....	94
<b>SPÉCIFICATIONS</b> .....	97
Dimensions.....	97
Moteur .....	97
Générateur .....	99
Batterie .....	99
<b>INFORMATIONS POUR LE CONSOMMATEUR</b> .....	101
Identification de la machine .....	101
<b>GARANTIE</b> .....	103
SYSTÈME DE CONTRÔLE DES ÉMISSIONS D'ÉCHAPPEMENT ET COMPOSANTS .....	105
<b>SCHÉMA DE CÂBLAGE</b> .....	108

**ES**

<b>FUNCIONAMIENTO</b> .....	42
Arranque del motor.....	42
Parada del motor.....	46
Conexion.....	48
Margen de aplicación.....	54
<b>MANTENIMIENTO PERIÓDICO</b> .....	58
Tabla de mantenimiento.....	60
Inspección de la bujía.....	64
Ajuste del carburador.....	66
<b>CAMBIO DEL ACEITE DE MOTOR</b> .....	68
Filtro de aire.....	70
Pantalla del silenciador y amortiguador de chispas.....	74
Filtro del depósito de combustible.....	78
Batería.....	80
Batería recomendada.....	82
Cambio del fusible.....	82
<b>ALMACENAMIENTO</b> .....	84
Vaciado de combustible.....	84
Motor.....	88
Batería.....	90
<b>RESOLUCIÓN DE PROBLEMAS</b> .....	92
El motor no arranca.....	92
El generador no produce energía.....	94
<b>ESPECIFICACIONES</b> .....	98
Dimensiones.....	98
Motor.....	98
Generador.....	100
Batería.....	100
<b>INFORMACIÓN PARA EL CONSÚMIDOR</b> .....	102
Identificación de la máquina.....	102
<b>GARANTÍA</b> .....	104
SISTEMA DE CONTROL DE EMISIONES DE ESCAPE Y COMPONENTES.....	106
<b>DIAGRAMA DEL CABLEADO</b> .....	110

**K**

<b>작 동</b> .....	42
엔진시동.....	42
엔진 정지.....	46
연 결.....	48
적용 범위.....	54
<b>정기적 보수</b> .....	58
유지보수 차트.....	60
점화 플러그 점검.....	64
카뷰레터 조절.....	66
엔진 오일 교환.....	68
에어 필터.....	70
머플러 스크린 및 점화 차단기..	74
연료탱크 필터.....	78
배터리.....	80
권장 배터리.....	82
퓨즈 교체.....	82
<b>보 관</b> .....	84
연료배출.....	84
엔진.....	88
배터리.....	90
<b>고장의 발견과 수리</b> .....	92
엔진 시동이 걸리지 않음.....	92
발전기에서 파워 생성이 안됨.....	94
<b>사양설명 ( 캐나다 )</b> .....	98
치수.....	98
엔진.....	98
발전기.....	100
배터리.....	100
<b>소비자 정보</b> .....	102
기계 지시사항.....	102
<b>보 증</b> .....	104
배기 방출 조정 시스템 및 부품들.....	106
<b>배선 도면</b> .....	110

**E**

AE00071

## SAFETY INFORMATION

AE00072

### EXHAUST FUMES ARE POISONOUS

- Never operate the engine in a closed area or it may cause unconsciousness and death within a short time. Operate the engine in a well ventilated area.



AE00075

### FUEL IS HIGHLY FLAMMABLE AND POISONOUS

- Always turn off the engine when refuelling.

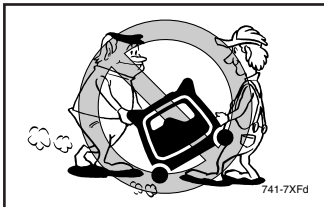

- Never refuel while smoking or in the vicinity of an open flame.
- Take care not to spill any fuel on the engine or muffler when refuelling.
- If you swallow any fuel, inhale fuel vapor, or allow any to get in your eye(s), see your doctor immediately. If any fuel spills on your skin or clothing, immediately wash with soap and water and change your clothes.
- When operating or transporting the machine, be sure it is kept upright. If it tilts, fuel may leak from the carburetor or fuel tank.

**F**

AF00071

## INFORMATIONS DE SÉCURITÉ

AF00072

### LES GAZ D'ÉCHAPPEMENT SONT TOXIQUES

- Ne faites jamais fonctionner le moteur dans un local fermé. Les gaz d'échappement risquent en effet de causer une perte de connaissance et la mort en très peu de temps. Faites toujours fonctionner le moteur dans un espace bien aéré.

AF00075

### LE CARBURANT EST HAUTEMENT INFLAMMABLE ET TOXIQUE

- Arrêtez toujours le moteur avant de faire le plein de carburant.
- Ne faites jamais le plein de carburant en fumant ou à proximité d'une flamme nue.
- Prenez garde à ne pas renverser d'essence sur le moteur ou sur le pot d'échappement en faisant le plein.
- En cas d'ingestion de carburant, d'inhalation de vapeurs d'essence ou encore de contact avec les yeux, consultez immédiatement un médecin. En cas de contact avec la peau ou les vêtements, lavez-vous immédiatement à l'eau savonneuse et changez de vêtements.
- Lorsque vous utilisez ou que vous transportez le groupe électrogène, tenez-le toujours bien droit. Si vous l'inclinez, du carburant risque de s'écouler du carburateur ou du réservoir.

ES

AS00071

## INFORMACIÓN SOBRE SEGURIDAD

AS00072

### LOS GASES DE ESCAPE SON TÓXICOS

- No ponga nunca el motor en marcha en un espacio cerrado, porque los gases de escape pueden provocar pérdida de conocimiento y muerte por asfixia en muy poco tiempo. Utilice el motor en un lugar bien ventilado.

AS00075

### EL COMBUSTIBLE ES MUY INFLAMABLE Y TÓXICO

- Apague siempre el motor cuando añada combustible.
- No añada nunca combustible mientras esté fumando o se encuentre cerca de una llama.
- Cuide de no derramar combustible sobre el motor o el silenciador cuando añada combustible al depósito.
- Si por cualquier razón ingiere combustible, inhala los vapores del combustible o éste entra en contacto con los ojos, requiera inmediatamente la atención de un médico. Si se derrama combustible sobre la piel o la ropa, lávese con agua y jabón y cámbiese de ropa.
- Cuando utilice o transporte el motor, asegúrese de mantenerlo en posición vertical. Si se inclina, podrá producirse una fuga de combustible desde el carburador o desde el depósito de combustible.

K

A200071

## 안전에 관한 정보

A200072

### 연소 시 나오는 연기는 위험합니다.

- 밀폐된 공간에서 엔진작동을 하지 마십시오. 순식간에 죽음을 초래할 정도로 위험합니다.

A200075

### 연료는 대단한 가연성 물체이며 위험합니다.

- 연료보급은 항상 엔진이 꺼져 있는 상태에서 하십시오.
- 화기 옆이나 흡연 중의 급유를 금합니다.
- 급유 시 엔진이나 소음기 연료 연료를 떨어뜨리지 않도록 주의하십시오.
- 연료를 마셨거나 증발된 연료 기체를 들이 마셨거나 눈에 들어 갔을 경우에는 즉시 담당 의사와 상의하십시오. 피부나 옷에 묻었을 경우 즉시 비누와 물로 씻고 옷은 갈아 입으십시오.
- 동작 중이거나 이동 중에는 반드시 기계가 바른 위치를 유지하도록 하십시오. 심하게 흔들리면 연료가 기화기(카뷰레이터)나 연료 탱크에서 새어 나오게 됩니다.

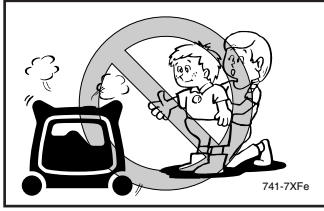
**E**

AE01154

### ENGINE AND MUFFLER MAY BE HOT

- Place the machine in a place where pedestrians or children are not likely to touch the machine.
- Avoid placing any flammable materials near the exhaust outlet during operation.

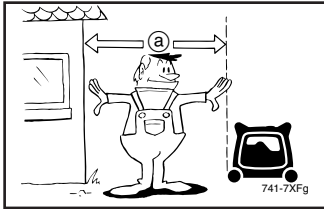

- Keep the machine at least 1 m (3 ft) from buildings or other equipment, or the engine may overheat.

Ⓐ 1 m (3 ft)

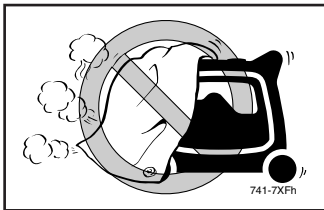

- Avoid operating the engine with a dust cover.

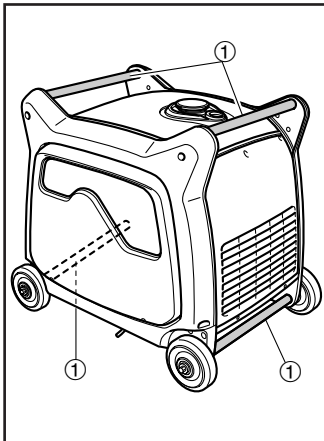

- Be sure to carry the generator only by its carrying handles.

Ⓐ Carrying handles (shaded)

**F**

AF01154

### LE MOTEUR ET LE SILENCIEUX SONT BRÛLANTS

- Placez le groupe électrogène à un endroit où les piétons et les enfants ne risquent pas de le toucher.
- Évitez de placer des matériaux inflammables près de la sortie d'échappement lorsque le moteur tourne.

- Gardez la machine à une distance d'au moins 1 m (3 ft) de tout bâtiment ou installation de manière à éviter tout risque de surchauffe du moteur.

Ⓐ 1 m (3 ft)

- Ne faites pas tourner le moteur s'il est recouvert d'un cache-poussière.

- Lorsque vous transportez le générateur, saisissez-le uniquement par les poignées de transport.

Ⓐ Poignées de transport (ombrées)

**ES**

AS01154

### EL MOTOR Y EL SILENCIADOR PUEDEN ESTAR CALIENTES

- Sitúe el equipo en un lugar donde no lo puedan tocar las personas que circulen por ese área.
- Evite situar materiales inflamables cerca de la salida de escape mientras el generador esté en funcionamiento.
- Mantenga el equipo a una distancia de, al menos, 1 metro de paredes u otros equipos, ya que de lo contrario podrá sobrecalentarse el motor.

ⓐ 1 metro

- Evite cubrir el motor mientras esté en funcionamiento.
- Asegúrese de sujetar el generador por sus asas de transporte únicamente.

① Asas de transporte (sombreadas)

**K**

A201154

### 엔진과 소음기는 매우 뜨겁습니다.

- 기계는 보행자나 어린 아이들의 손이 닿지 않는 곳에 보관 하십시오 .
- 기계가 동작 중에는 배기구 근처에 가연성 물질을 놓지 마십시오 .
- 기계를 구조물이나 어떤 장비로부터 최소한 1 미터 (3 피트) 의 거리를 유지하십시오 . 그렇지 않으면 과열의 위험이 있습니다 .

ⓐ 1 미터 (3 피트)

- 동작 중인 엔진에 먼지막이 덮개를 설치하지 마십시오 .
- 반드시 운반용 손잡이를 이용하여 발전기를 운반하여 주십시오 .

① 운반용 손잡이 ( 음영 )

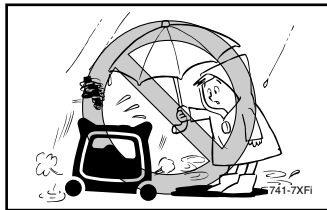
**E**

AE00083

### ELECTRIC SHOCK PREVENTION

- Never operate the engine in rain or snow.

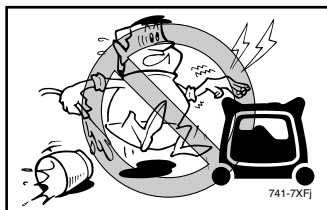

- Never touch the machine with wet hands or electrical shock will occur.

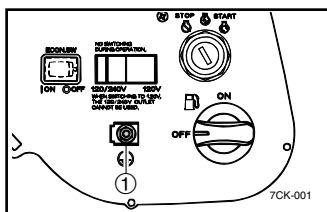

- Connect the ground lead of the machine to the ground (earth) terminal ① and connect the end to the ground electrode buried in the ground.

AE00868

### EXTENSION CORD NOTES

Extension cords should be protected by a tough flexible rubber sheath (IEC 245) or the equivalent to withstand mechanical stresses.

**F**

AF00083

### PRÉVENTION DES RISQUES D'ÉLECTROCUTION

- Ne faites jamais tourner le moteur sous la pluie ou sous la neige.

- Ne touchez jamais au groupe électrogène si vous avez les mains mouillées; vous pourriez être électrocuté.

- Connecter le fil de masse de la machine à la borne de ① mise à la terre et connecter l'extrémité à l'électrode de sol enterrée dans le sol.

AF00868

### REMARQUES CONCERNANT LE CORDON PROLONGATEUR

Les câbles prolongateurs doivent être protégés au moyen d'une gaine en caoutchouc flexible (IEC 245) ou d'un dispositif équivalent résistant aux contraintes mécaniques.



ES

AS00083

### PREVENCIÓN DE DESCARGAS ELÉCTRICAS

- No utilice nunca el motor bajo la lluvia o la nieve.

- No toque el equipo con las manos mojadas para evitar riesgos de descargas eléctricas.

- Conecte el cable de puesta a tierra de la máquina al terminal de tierra ① (masa) y conecte el extremo al electrodo de tierra instalado en el suelo.

AS00868

### NOTAS SOBRE EL USO DE CABLES DE PROLONGACIÓN

El cable de prolongación debe estar protegido por una funda resistente de caucho flexible (IEC 245) o equivalente para soportar esfuerzos mecánicos.

K

A200083

### 감전 사고 예방

- 비가 오거나 눈이 올 때 엔진 사용을 금해 주십시오.

- 기계를 젖은 손으로 만지지 마십시오. 감전 사고의 위험이 따릅니다.

- 기계의 접지 리드선을 ①번 접지 (어스) 단자에 연결하고 다른 한 쪽은 바닥에 묻혀있는 접지 전극에 연결합니다.

A200868

### 연장선

- 외장 코드는 두터운 고무 덮개 (IEC245) 혹은 기계적 압력에 견딜 수 있을 만한 것으로 보호되어야 합니다.

**E****F**

AE00987

**CONNECTION NOTES**

- Avoid connecting the generator to commercial power outlet.
- Avoid connecting the generator in parallel with any other generator.

- ① Correct  
② Incorrect

**CONNECTION****⚠WARNING**

Before the generator can be connected to a building's electrical system, a licensed electrician must install an isolation (transfer) switch in the building's main fuse box. The switch is the connection point for generator power and allows selection of generator or main line power to the building. This will prevent the generator from charging the main power line (backfeeding) when the main power supply has failed or has been turned off for line repair. Backfeeding can electrocute or injure line maintenance personnel. Also, generator and building electrical system damage can occur when normal operating power returns if unit is used without an isolation switch.

AF00987

**REMARQUES CONCERNANT LES CONNEXIONS**

- Ne raccordez pas le groupe électrogène à une prise secteur.
- Ne raccordez pas le groupe électrogène en parallèle avec un autre groupe électrogène.

- ① Correct  
② Incorrect

**CONNEXIONS****⚠AVERTISSEMENT**

Avant de pouvoir raccorder le générateur au circuit électrique d'un bâtiment, un électricien agréé doit installer un commutateur (de transfert) d'isolement dans le boîtier à fusible principal du bâtiment. Ce commutateur constitue le point de connexion pour l'électricité produite par le générateur et permet de sélectionner l'alimentation du bâtiment par le secteur ou le générateur. Il permet d'éviter que le générateur n'alimente le circuit électrique principal du bâtiment (rétro-alimentation) lorsque la source d'alimentation principale présente une défaillance ou a été coupée en vue de réparations. La rétro-alimentation pose en effet un risque d'électrocution ou de blessures pour le personnel d'entretien. Si vous utilisez cet appareil sans commutateur d'isolement, vous risquez par ailleurs de causer des dommages au générateur et au circuit électrique du bâtiment lors du rétablissement de la source d'alimentation normale.

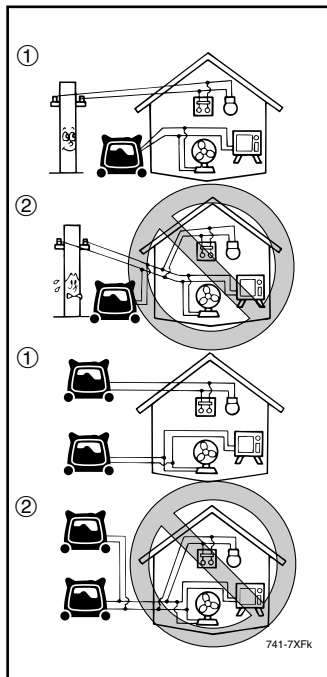

### NOTAS SOBRE LA CONEXIÓN

- Evite conectar el generador a una toma de corriente comercial.
- Evite conectar el generador en paralelo con otro generador.

- ① Correcto
- ② Incorrecto

### CONEXIÓN

#### ⚠ ADVERTENCIA

Antes de conectar el generador al sistema eléctrico de un edificio, un electricista cualificado deberá instalar un conmutador de aislamiento (disyuntor) en la caja principal de fusibles del edificio. Este conmutador es el punto de conexión de la energía del generador y permite seleccionar la alimentación del generador o la de la línea principal del edificio. Esto impide que el generador cargue la línea principal (retroalimentación) cuando el suministro principal de energía experimente un fallo o se desconecte durante una reparación de la línea. La retroalimentación puede electrocutar o causar lesiones al personal de mantenimiento de la línea. Además, si se usa la unidad sin el referido disyuntor, puede averiarse el generador o el sistema eléctrico del edificio al restablecerse el suministro normal de energía.

### 연결 참고 사항

- 발전기와 일반 상업용 전기선과 연결하지 마십시오.
- 다른 어떤 발전기와 병행해서 사용하지 마십시오.

- ① 정상
- ② 비정상

### 연결

#### ⚠ 경고

발전기를 건물의 전기 시스템에 연결시키기 전에 면허를 소지한 전기 기사가 건물의 주요 퓨즈박스 내에 분리 (전송) 스위치를 설치하여야 합니다. 이 스위치는 발전기 동력의 연결점이며, 건물에 대한 발전기 혹은 주요 라인 동력 선택을 좌우합니다. 주요 전원 장치가 고장나거나 라인 수리로 인해 꺼져 있을 때 이 스위치는 발전기가 주요 동력선을 충전시키지 않도록 보호합니다 (백피딩). 백피딩으로 인해 전선 유지보수 직원이 감전사하거나 다칠 수도 있습니다. 또한 분리 스위치 없이 장치를 사용하는 경우, 보통의 작동 동력이 다시 들어오면 발전기 및 건물 전기 시스템 손상이 발생할 수도 있습니다.

E

AE00062

## LOCATION OF IMPORTANT LABELS

Please read the following labels carefully before operating this machine.

**NOTE:** \_\_\_\_\_

Maintain or replace safety and instruction labels, as necessary.

F

AF00062

## EMPLACEMENT DES ÉTIQUETTES DE SÉCURITÉ

Lisez attentivement les étiquettes suivantes avant de faire fonctionner cette machine.

**N.B.:** \_\_\_\_\_

Prenez soin des étiquettes de sécurité et d'instructions. Au besoin, remplacez-les.

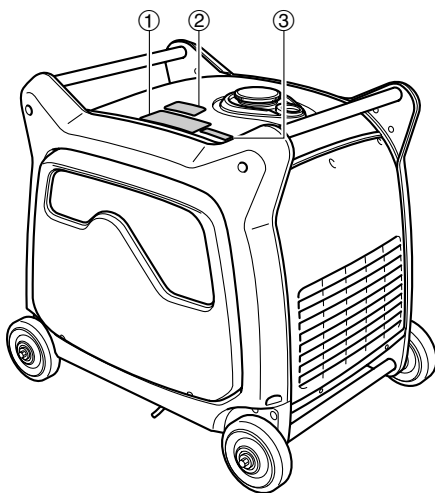
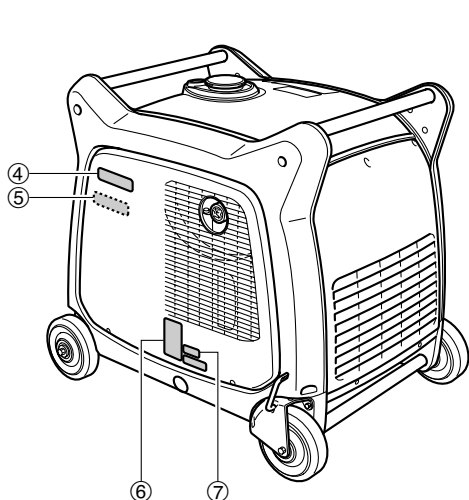

① EF6300iSDE (120/240V-60Hz), EF6300iSE (230V-50Hz)

<b>⚠ WARNING</b>	<b>⚠ AVERTISSEMENT</b>
<ul style="list-style-type: none"> <li>● READ THE OWNER'S MANUAL AND ALL LABELS BEFORE OPERATING.</li> <li>● ONLY OPERATE IN WELL-VENTILATED AREAS.</li> <li>● EXHAUST GAS CONTAINS POISONOUS CARBON MONOXIDE.</li> <li>● CHECK FOR SPILLED FUEL OR FUEL LEAKS.</li> <li>● STOP ENGINE BEFORE REFUELING.</li> <li>● DO NOT OPERATE NEAR FLAMMABLE MATERIALS.</li> <li>● ELECTROCUTION CAN OCCUR IF GENERATOR IS USED IN RAIN, SNOW, OR NEAR WATER. KEEP THIS UNIT DRY AT ALL TIMES.</li> </ul>	<ul style="list-style-type: none"> <li>● LISEZ LE MODE D'EMPLOI ET TOUTES LES ÉTIQUETTES AVANT DE FAIRE FONCTIONNER LA MACHINE.</li> <li>● FAITES FONCTIONNER UNIQUEMENT DANS DES LIEUX BIEN AÉRÉS.</li> <li>● LES GAZ D'ÉCHAPPEMENT CONTIENNENT DU MONOXYDE DE CARBONE.</li> <li>● VÉRIFIEZ SI DU CARBURANT A ÉTÉ RENVERSÉ OU S'IL FUIT.</li> <li>● ARRÊTEZ LE MOTEUR AVANT DE FAIRE LE PLEIN DE CARBURANT.</li> <li>● N'UTILISEZ PAS À PROXIMITÉ DE MATÉRIELS INFLAMMABLES.</li> <li>● IL Y A RISQUE D'ELECTROCUTION SI LE GÉNÉRATEUR FONCTIONNE SOUS LA PLUIE, DANS LA NEIGE, OU PRES DE L'EAU. GARDEZ LA MACHINE AU SEC EN TOUTES CIRCONSTANCES.</li> </ul>

① EF6300iSE (220V-60Hz)

		<ul style="list-style-type: none"> <li>● STOP THE ENGINE BEFOR REFUELING.</li> <li>● DETENGA EL MOTOR ANTES DE REPOSTAR.</li> <li>● 연료를 보급하기 전에 엔진을 멈추어 주세요.</li> </ul>

7CK-24162-40

ES

K

AS00062

A200062

# UBICACIÓN DE ETIQUETAS IMPORTANTES

Lea detenidamente las siguientes etiquetas antes de poner en funcionamiento esta máquina.

NOTA: \_\_\_\_\_

Mantenga o sustituya las etiquetas de instrucciones y seguridad, tal y como sea necesario.

# 중요한 라벨의 위치

본 기계를 작동시키기 전에 하기사벨을 주의깊게 읽어 주십시오.

참고사항 : \_\_\_\_\_

필요에 따라 안전 및 지침 라벨을 유지 혹은 교체하여 주십시오

## ② EF6300iSDE (120/240V-60Hz)

### Important Emissions Information YAMAHA MOTOR POWERED PRODUCTS CO., LTD.

This engine conforms to Phase 2 U.S.EPA regulations for small nonroad engines.

EMISSIONS COMPLIANCE PERIOD : CATEGORY A (EPA)

EF: \*YMXS.3572EA DISPLACEMENT: 357 cc  
EMISSION CONTROL SYSTEM: EM

This engine is certified to operate on unleaded gasoline.

ENGINE OIL: SAE 10W-30 TYPE: SE

No other adjustments needed.

Check owner's manual for further details.

## ③ EF6300iSDE (120/240V-60Hz)

### ⚠ CAUTION AVERTISSEMENT

- Use the specified spark plug only.
- Recourir exclusivement à la bougie du type spécifié.



## ③ EF6300iSE (220V-60Hz)

### ⚠ CAUTION Atención 주의

- Use the specified spark plug only.
- Sólo use la bujía especificada.
- 지정된 스파크 플러그만 사용해 주십시오.



## ④ EF6300iSDE (120/240V-60Hz)

- Stop the engine before removing the cover.
- Couper le moeur avant de retirer le couvercle.

## ⑤ EF6300iSDE (120/240V-60Hz)

- Don't start the engine when the cover is removed.
- Ne pas mettre le moteur en marche tant que le couvercle est retiré.

## ⑥ EF6300iSDE (120/240V-60Hz)

**OIL**



7XF-24164-80

**YAMAHA** \*\*\*\*\*  
L1\*\*\*\*\* YAMAHA MOTOR POWERED PRODUCTS CO., LTD.

FOR ELECTRICAL EQUIPMENT ONLY  
1. DO NOT USE IN RAIN OR SNOW  
2. USE IN WELL VENTILATED LOCATIONS  
POUR ACCESSOIRES ELECTRIQUES  
1. NE PAS UTILISER QUAND IL PLEUT OU IL NEIGE  
2. UTILISER DANS LOCATION BIEN VENTILE

RATED OUTPUT  
AC\*\*\*VA\*\*\*V\*\*\*Hz SINGLE PH\*\*\*A COS =1φ  
CLASS OF INSULATION — B  
MAXIMUM AMBIENT TEMPERATURE — 40°C  
RATED LOAD SPEED — \*\*\*\*rpm

## ⑥ EF6300iSE (230V-50Hz)

**C N 4 3 2**

**OIL**



**YAMAHA** \*\*\*\*\*

AC output	** Hz
Rated	** KVA
	*** V
Phase	Single
Fuel	Gasolone

YAMAHA MOTOR POWERED PRODUCTS CO., LTD.  
MADE IN JAPAN

## ⑥ EF6300iSE (220V-60Hz)

**OIL**



**YAMAHA** \*\*\*\*\*

AC output	** Hz
Rated	***VA
	***V
Phase	Single
Fuel	Gasoline

YAMAHA MOTOR POWERED PRODUCTS CO., LTD.  
MADE IN JAPAN

## ⑦ EF6300iSDE (120/240V-60Hz)

This spark ignition system meets all requirements of the Canadian Interference Causing Equipment Regulations.

Ce système d'allumage respecte toutes les exigences sur le matériel brouilleur du Canada.

63V-82377-50

**E**

AE00102

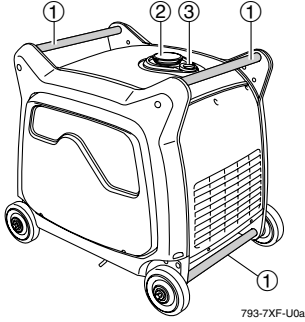
**DESCRIPTION**

793-7XF-U0a

- ① Carrying handles (shaded)
- ② Fuel tank cap
- ③ Fuel gauge
- ④ Muffler
- ⑤ Caster lock lever
- ⑥ Oil filler cap
- ⑦ Oil drain plug
- ⑧ Battery

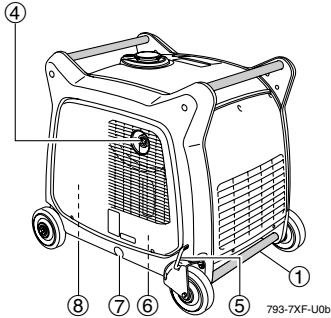

793-7XF-U0b

AE00103

**Control panel**

- ① Hour meter
- ② Power meter
- ③ AC switch (N.F.B)
- ④ AC receptacle
- ⑤ Engine switch
- ⑥ Fuel cock knob
- ⑦ Voltage select switch
- ⑧ Ground (Earth) terminal
- ⑨ Economy control switch
- ⑩ Overload indicator light
- ⑪ AC pilot light
- ⑫ Oil warning light

**F**

AF00102

**DESCRIPTION**

- ① Poignées de transport (ombrées)
- ② Bouchon du réservoir à carburant
- ③ Jauge de niveau de carburant
- ④ Silencieux
- ⑤ Levier de verrouillage des roulettes
- ⑥ Bouchon de remplissage d'huile
- ⑦ Bouchon de vidange d'huile
- ⑧ Batterie

AF00103

**Panneau de commande**

- ① Compteur d'heures
- ② Indicateur de puissance
- ③ Contacteur CA (sans fusible)
- ④ Prise CA
- ⑤ Contacteur du moteur
- ⑥ Bouton du robinet de carburant
- ⑦ Sélecteur de tension
- ⑧ Borne de masse (terre)
- ⑨ Contacteur de ralenti économique
- ⑩ Témoin de surcharge
- ⑪ Témoin de contrôle CA
- ⑫ Témoin d'avertissement d'huile

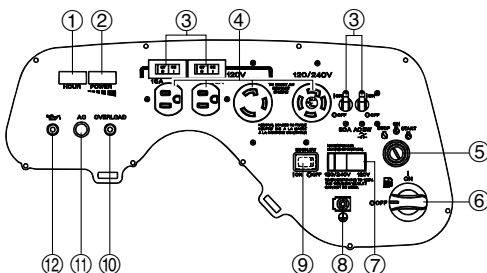
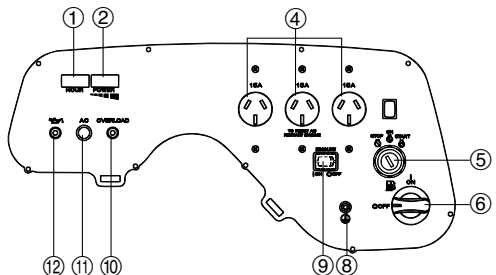
**EF6300iSDE (120/240V-60Hz)****EF6300iSE (230V-50Hz)**

ES

AS00102

## DESCRIPCIÓN

- ① Asas de transporte (sombreadas)
- ② Tapón del depósito de combustible
- ③ Indicador de combustible
- ④ Silenciador
- ⑤ Palanca de bloqueo de arrastre
- ⑥ Tapón de llenado de aceite
- ⑦ Tapón de drenaje de aceite
- ⑧ Batería

K

A200102

## 설명

- ① 운송 핸들 (음영)
- ② 연료 탱크 캡
- ③ 연료 게이지
- ④ 머플러
- ⑤ 캐스터 잠금 레버
- ⑥ 오일 필러 캡
- ⑦ 오일 드레인 플러그
- ⑧ 배터리

AS00103

## Panel de control

- ① Contador horario
- ② Vatímetro
- ③ Interruptor de CA (interruptor desprovisto de fusible)
- ④ Toma de CA
- ⑤ Interruptor del motor
- ⑥ Mando de la llave de paso del combustible
- ⑦ Selector de tensión
- ⑧ Terminal de puesta a tierra (masa)
- ⑨ Interruptor de control económico
- ⑩ Indicador de sobrecarga
- ⑪ Piloto de CA
- ⑫ Piloto de aviso de nivel de aceite

A200103

## 컨트롤 박스 패널

- ① 시간 미터
- ② 파워 미터
- ③ AC 스위치 (N.F.B)
- ④ 교체 가능 AC
- ⑤ 엔진 스위치
- ⑥ 연료 콕 노브
- ⑦ 전압 선택 스위치
- ⑧ 접지 (어스) 단자
- ⑨ 경제 조정 스위치
- ⑩ 과부하 지시등
- ⑪ AC 파이롯트등
- ⑫ 오일 경고등

## EF6300iSE (220V-60Hz)

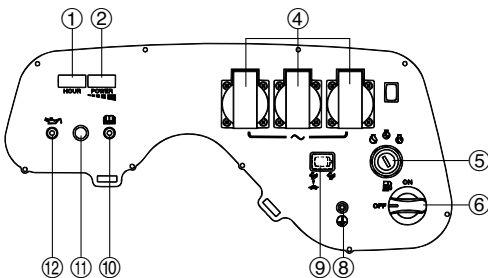

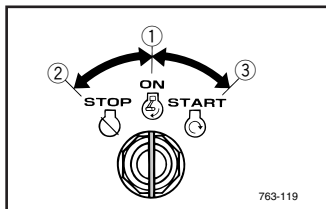
**E**

763-119

AE00101

**CONTROL FUNCTION**

AE00869

**Engine switch**

The engine switch controls the ignition system.

①  "ON"

Ignition circuit is switched on.  
The engine can be started.

②  "STOP"

Ignition circuit is switched off.  
The engine will not run.

③  "START"

Starting circuit is switched on.  
The starter motor starts and the engine can be started.

After starting the engine, take your hand off the switch immediately.

AE00111

**Oil warning light (red)**

When the oil level falls below the lower level, the oil warning light comes on and then the engine stops automatically. Unless you refill with oil, the engine will not start again.

**NOTE:** \_\_\_\_\_

If the engine stalls or does not start, turn the engine switch to "START". If the oil warning light comes on, the engine oil is insufficient. Add oil and restart.

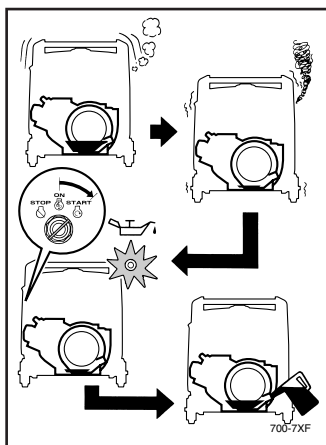

700-7XF

**F**

AF00101

**FONCTION DES COMMANDES**

AF00869

**Contacteur du moteur**

Le contacteur du moteur commande le circuit d'allumage.

①  « ON »

Le circuit d'allumage est mis sous tension.

Le moteur peut démarrer.

②  « STOP »

Le circuit d'allumage est mis hors tension.

Le moteur ne peut fonctionner.

③  « START »

Le circuit de démarrage est enclenché.

Le moteur du démarreur démarre et le moteur peut démarrer. Lorsque le moteur a démarré, retirez immédiatement la main du contacteur.

AF00111

**Témoin d'avertissement d'huile (rouge)**

Lorsque le niveau d'huile baisse sous le repère de niveau minimum, le témoin d'avertissement d'huile s'allume et le moteur s'arrête automatiquement. Si vous ne faites pas l'appoint d'huile, le moteur refusera de redémarrer.

**N.B.:** \_\_\_\_\_

Si le moteur cale ou refuse de démarrer, tournez le contacteur du moteur sur la position « START ». Si le témoin d'avertissement de niveau d'huile s'allume, cela signifie que le niveau d'huile moteur est insuffisant. Dans ce cas, faites l'appoint d'huile et redémarrez.



# FUNCIÓNES DE CONTROL

## Interruptor del motor

El interruptor del motor controla el sistema de encendido.

①  "ON"

El circuito de encendido está activado.

Puede arrancarse el motor.

②  "STOP"

El circuito de encendido está desactivado.

El motor no funcionará.

③  "START"

El circuito de encendido está activado.

Se enciende el motor de arranque y se puede arrancar el motor.

Una vez que haya arrancado el motor, retire enseguida la mano del interruptor.

## Piloto de aviso de nivel de aceite (rojo)

Cuando el nivel de aceite desciende por debajo del nivel inferior, se enciende el piloto de aviso de nivel de aceite y, a continuación, el motor se para automáticamente. A menos que se añada aceite, el motor no volverá a ponerse en marcha.

### NOTA: \_\_\_\_\_

Si se cala el motor o si no arranca, gire el interruptor del motor a la posición "START". Si se enciende el piloto de aviso del nivel de aceite, éste es insuficiente.

Añada aceite y arranque el motor.

# 컨트롤 기능

## 엔진 스위치

엔진 스위치는 점화 시스템을 조정합니다.

①  "ON"

점화 회로 스위치를 커짐으로 돌림  
엔진에 시동을 걸 수 있습니다.

②  "STOP"

점화 회로 스위치를 꺼짐으로 돌림  
엔진이 작동되지 않습니다.

③  "START"

시동 회로 스위치를 커짐으로 돌림  
시동기 모터의 시동이 걸리면 엔진에 시동을 걸 수 있습니다.  
엔진에 시동을 건 후, 스위치에서 바로 손을 떼십시오.

## 오일 경고등 (적색)

오일 레벨이 하위 레벨 아래로 떨어지면, 오일 경고등이 켜진 다음 엔진이 자동으로 정지됩니다. 오일을 주입하지 않으면, 엔진에 다시 시동을 걸 수 없습니다.

### 참고사항 : \_\_\_\_\_

엔진이 거의 멈추거나 혹은 시동이 걸리지 않으면, 엔진 스위치를 "START" 로 돌립니다. 오일 경고등이 켜지면, 엔진 오일이 부족한 것입니다.

오일을 주입하고 시동을 다시 겁니다.

E

F

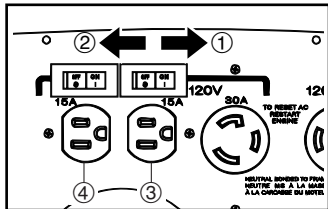

AE00936

**AC switch (N.F.B.)**  
(EF6300iSDE)

The AC switch (Non-Fuse Breaker) turns off automatically when the load exceeds the generator or the receptacle rated output.

- ① | "ON"
- ② ○ "OFF"

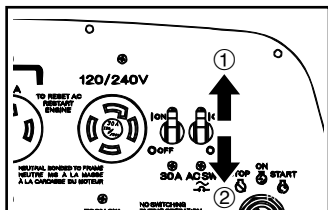

**CAUTION:** \_\_\_\_\_

Reduce the load to the specified generator rated output if the AC switch (N.F.B.) turns off. If it turns off again, consult a Yamaha dealer.

\_\_\_\_\_

AF00936

**Contacteur CA (sans fusible)**  
(EF6300iSDE)

Le contacteur CA (sans fusible) est automatiquement désactivé lorsque la charge dépasse la puissance nominale du groupe électrogène.

- ① | « ON »
- ② ○ « OFF »

**ATTENTION:** \_\_\_\_\_

Réduisez la charge suivant la puissance nominale spécifiée du groupe électrogène si le contacteur CA (sans fusible) se déclenche. S'il se déclenche à nouveau, consultez un concessionnaire Yamaha.

\_\_\_\_\_

### Interruptor de CA (interruptor desprovisto de fusible)

(EF6300iSDE)

El interruptor de CA (interruptor desprovisto de fusible) se desconecta automáticamente cuando la carga excede el generador o la salida nominal de la toma.

- ① I "ON"  
② O "OFF"

#### ATENCIÓN:

Reduzca la carga a la salida nominal especificada del alternador si se desconecta el interruptor de CA (interruptor desprovisto de fusible). Si se desconecta de nuevo, consulte a un concesionario Yamaha.

### AC 스위치 (N.F.B.)

(EF6300iSDE)

부하가 발전기 혹은 리셉터블이 정격 출력을 초과하면, AC 스위치 (퓨즈 없는 차단기)가 자동으로 꺼집니다.

- ① I "ON"  
② O "OFF"

#### 주의:

AC 스위치 (N.F.B.)가 꺼지면, 부하를 규정된 발전기 정격 출력으로 낮춥니다. 다시 꺼지면, 야마하 딜러에게 문의하시기 바랍니다.

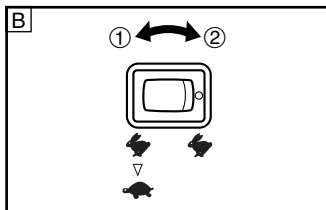
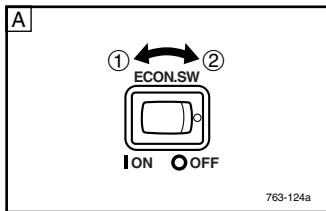
**E**

AE00142

**Economy control switch**

① | "ON" (↔▶🚗)

When the economy control switch is turned to "ON", the economy control unit controls the engine speed according to the connected load. The results are better fuel consumption and less noise.

② ○ "OFF" (↔)

When the economy control switch is turned to "OFF", the engine runs at the rated r/min (3,400 r/min) regardless of whether is a load connected or not.

**NOTE:** \_\_\_\_\_

The economy control switch must be turned to "OFF" when using electric devices that require a large starting current, such as a compressor of a submersible pump.

**A** EF6300iSDE (120/240V-60Hz)

EF6300iSE (230V-50Hz)

**B** EF6300iSE (220V-60Hz)**F**

AF00142

**Contacteur de ralenti économique**

① | « ON » (↔▶🚗)

Lorsque le contacteur de ralenti économique est réglé sur « ON » (MARCHE), l'unité de commande d'économie contrôle le régime du moteur en fonction de la charge connectée. Il en résulte une consommation de carburant optimisée et un silence accru.

② ○ « OFF » (↔)

Lorsque le contacteur de ralenti économique est réglé sur « OFF », le moteur tourne au régime nominal (3.400 tr/min.), qu'une charge soit connectée ou non.

**N.B.:** \_\_\_\_\_

Le contacteur de ralenti économique doit être réglé sur « OFF » quand vous employez des appareils électriques nécessitant un courant de démarrage élevé, comme un compresseur ou une pompe submersible.

**A** EF6300iSDE (120/240V-60Hz)

EF6300iSE (230V-50Hz)

**B** EF6300iSE (220V-60Hz)

ES

AS00142

### Interruptor de control económico

① I "ON" (↔▶🚗)

Cuando el interruptor de control económico se coloca en la posición "ON", la unidad de control económico supervisa la velocidad del motor de acuerdo con la carga conectada. Los resultados son la reducción del consumo de combustible y del nivel de ruido.

② O "OFF" (🚗▶)

Cuando el interruptor de control económico se coloca en la posición "OFF", el motor funciona a la velocidad nominal (3.400 rpm) independientemente de si hay conectada una carga.

NOTA: \_\_\_\_\_

El interruptor de control económico debe estar en la posición "OFF" cuando se utilicen dispositivos eléctricos que necesiten una corriente de arranque importante, como un compresor o una bomba sumergible.

- Ⓐ EF6300iSDE (120/240V-60Hz)  
EF6300iSE (230V-50Hz)
- Ⓑ EF6300iSE (220V-60Hz)

K

A200142

### 경제 조정 스위치

① I "ON" (↔▶🚗)

경제 조정 스위치를 "ON" 으로 돌리면, 경제 조정 유닛이 연결된 부하에 맞게 엔진 속도가 조정됩니다.

② O "OFF" (🚗▶)

경제 조정 스위치를 "OFF" 로 돌리면, 부하가 연결된 여부에 상관없이 정격 r/m (3,400 r/m)에 맞춰서 엔진이 가동됩니다.

**참고사항 :** \_\_\_\_\_  
수중 펌프의 컴프레서처럼 시동 전류가 커야 하는 전기 장치들을 사용할 때는, 경제 조정 스위치를 반드시 "OFF" 로 돌려야 합니다.

- Ⓐ EF6300iSDE (120/240V-60Hz)  
EF6300iSE (230V-50Hz)
- Ⓑ EF6300iSE (220V-60Hz)

**E**

## Voltage select switch (EF6300iSDE)

### CAUTION:

Do not operate the voltage select switch while the engine is running.

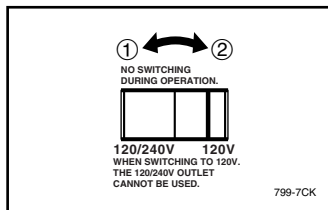

① "120/240V"

When the voltage select switch is turned to "120/240V" ①, the generator supplies both 120V and 240V.

② "120V"

When the voltage select switch is turned to "120V" ②, the generator supplies 120V only.

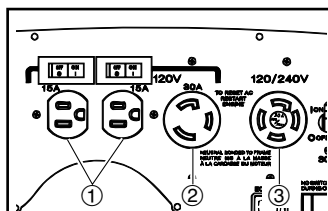

### NOTE:

If you operate the generator with the voltage select switch in the 120/240V-position, the electric current will be limited for the 120V-receptacles.

When you use either receptacle ① OR ② AND receptacle ③ at the same time, the total electric current provided will be equal to or even less than 22.9A.

For example:

If the 240V-receptacle ③ provides 10A, either 120V-receptacles ① or ② can be used up to 12.9A.

In case the load exceeds 22.9A, the overload indicator light will come on and the generator will stop. (At this moment the segments of the powermeter may not reach 10)

If you operate the generator with the voltage select switch in the 120V-position, the receptacles ① and ② can supply rated current (45.8A).

**F**

## Sélecteur de tension (EF6300iSDE)

### ATTENTION:

N'actionnez pas le sélecteur de tension pendant que le moteur tourne.

① « 120/240V »

Lorsque le sélecteur de tension est réglé sur « 120/240V » ①, le générateur fournit une tension de 120V et de 240V.

② « 120V »

Lorsque le sélecteur de tension est réglé sur « 120V » ②, le générateur fournit uniquement une tension de 120V.

### N.B.:

Si vous faites fonctionner le générateur avec le sélecteur de tension réglé sur la position 120/240V, le courant électrique sera limité pour les prises 120V.

Si vous utilisez la prise ① OU ② ET la prise ③ en même temps, le courant électrique total fourni sera égal ou inférieur à 22,9A.

Par exemple:

Si la prise 240V ③ fournit 10A, les prises 120V ① et ② peuvent être utilisées jusqu'à 12,9A.

Si la charge dépasse 22,9A, l'indicateur de surcharge s'allume et le générateur s'arrête. (A ce moment, il se peut que les segments de l'indicateur de puissance n'arrivent pas à 10.)

Si vous faites fonctionner le générateur avec le sélecteur de tension réglé sur la position 120V, les prises ① et ② peuvent fournir du courant nominal (45,8A).

**Selector de tensión**

(EF6300iSDE)

**ATENCIÓN:**

No utilice el selector de tensión mientras el motor esté funcionando.

## ① “120/240V”

Quando el selector de tensión se sitúa en “120/240V” ①, el generador suministra tanto 120V como 240V.

## ② “120V”

Quando el selector de tensión se sitúa en “120V” ②, el generador suministra sólo 120V.

**NOTA:**

Si utiliza el generador con el selector en la posición 120/240V, la corriente eléctrica se limitará para las tomas de 120V.

Quando se utilizan las tomas ① Ó ② Y la toma ③ al mismo tiempo, la corriente eléctrica total suministrada equivaldrá o será inferior a 22,9A.

Por ejemplo:

Si la toma ③ de 240V suministra 10A, se pueden utilizar las tomas ① y ② de 120V hasta 12,9A.

En caso de que la carga supere 22,9A, el indicador de sobrecarga se encenderá y el generador se detendrá. (En este momento, es posible que los segmentos del vatímetro no alcancen 10.)

Si se utiliza el generador con el selector de tensión en la posición 120V, las tomas ① y ② pueden suministrar corriente nominal (45,8A).

**전압 선택 스위치**

(EF6300iSDE)

**주의:**

엔진 가동 중에는 전압 선택 스위치를 사용하지 마십시오.

## ① “120/240V”

전압 선택 스위치가 ① 번 “120/240V” 에 맞춰져 있으면, 발전기는 120V 와 240V 를 모두 공급합니다.

## ② “120V”

전압 선택 스위치가 ② 번 “120V” 에 맞춰져 있으면, 발전기는 120V 만 공급합니다.

**참고사항 :**

전압 선택 스위치를 120/240V-위치에 맞춰서 발전기를 가동할 경우, 전류는 120V-리셉터블에만 한정될 것입니다.

① 번 혹은 ② 번 리셉터블과 ③ 번 리셉터블을 동시에 사용할 경우, 전체적으로 제공되는 전류는 22,9A 와 동일하거나 혹은 그에 미치지 못할 것입니다.

예 :

③ 번 240V-리셉터블이 10A 를 공급할 경우, ① 번과 ② 번 120V-리셉터블들은 12,9A 까지 사용 가능합니다.

부하가 22,9A 를 초과하면, 과부하 지시등이 켜지고 발전기가 정지할 것입니다. (이 때, 파워미터의 세그먼트들은 10 에 도달할 수도 있음)

전압 선택 스위치를 120V-위치에 맞춰서 발전기를 사용할 경우, ① 번과 ② 번 120V-리셉터블들은 정격 전류 (45,8A) 의 공급이 가능해집니다.

**E**

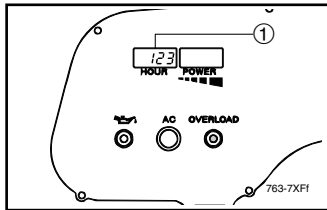

**Hour meter**

The hour meter ① shows the total number of hours the generator has been run.

**F**

**Compteur d'heures**

Le compteur d'heures ① indique le nombre total d'heures pendant lesquelles le générateur a tourné.

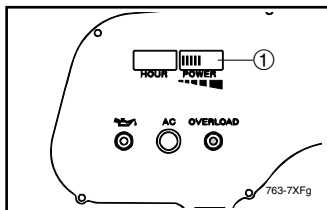

**Power meter**

The power meter ① shows the amount of electric current used by a barometer.

The generator output is normal when the segments of the barometer appear.

**NOTE:** \_\_\_\_\_

When 10 segments appear, the generator has almost reached its rated output.

**Indicateur de puissance**

L'indicateur de puissance ① affiche la quantité de courant électrique utilisée par un indicateur à barres. La puissance du générateur est normale lorsque les segments de l'indicateur à barres apparaissent.

**N.B.:** \_\_\_\_\_

Lorsque 10 segments apparaissent, cela signifie que le générateur a presque atteint sa puissance de sortie nominale.

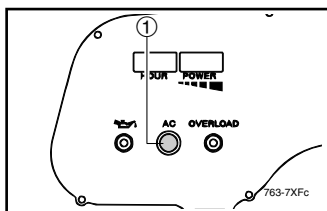

**AC pilot light (green)**

The AC pilot light ① comes on when the engine starts and produces power.

**Témoin de contrôle CA (vert)**

Le témoin de contrôle CA ① s'allume lorsque le moteur démarre et produit de l'électricité.



ES

### Countador horario

El contador horario ① muestra el número total de horas que ha estado funcionando el generador.

### Vatímetro

El vatímetro ① muestra el volumen de corriente eléctrica utilizada por un indicador de barras de progreso. La salida del generador es normal cuando aparecen los segmentos del indicador de progreso.

**NOTA:** cuando aparecen 10 segmentos, el generador prácticamente ha alcanzado su salida nominal.

### Piloto de CA (verde)

El piloto de CA ① se enciende cuando el motor arranca y genera electricidad.

K

### 시간 미터

① 번 시간 미터는 발전기가 가동된 전체 시간을 숫자로 나타내줍니다.

### 파워 미터

① 번 파워 미터는 바 미터가 사용한 전류의 양을 나타내줍니다. 바 미터의 세그먼트들이 나타나면 발전기 출력은 정상입니다.

**참고사항 :** 세그먼트가 10 개 나타나면, 발전기는 자신의 정격 출력에 거의 도달한 것입니다.

### AC 파이롯트등 ( 녹색 )

엔진에 시동이 걸리고 파워가 생성되면 ① 번 AC 파이롯트등이 켜집니다.

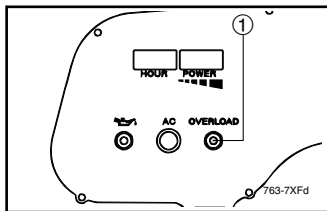
**E**

AE01087

### Overload indicator light (red)

The overload indicator light ① comes on when an overload of a connected electrical device is detected, the inverter control unit overheats, or the AC output voltage rises. Then, the electronic breaker will activate, stopping power generation in order to protect the generator and any connected electric devices. The AC pilot light (green) will go off and the overload indicator light (red) will stay on, but the engine will not stop running.

When the overload indicator light comes on and power generation stops, proceed as follows:

1. Turn off any connected electric devices and stop the engine.
2. Reduce the total wattage of connected electric devices within the rated output.
3. Check for blockages in the cooling air inlet and around the control unit. If any blockages are found, remove.
4. After checking, restart the engine.

#### NOTE: \_\_\_\_\_

The overload indicator light may come on for a few seconds at first when using electric devices that require a large starting current, such as a compressor or a submersible pump. However, this is not a malfunction.

---

**F**

AF01087

### Témoin de surcharge (rouge)

Le témoin de surcharge ① s'allume lorsqu'une surcharge d'un appareil électrique connecté est détectée, que l'unité de commande d'inverseur surchauffe ou que la tension de sortie CA augmente. Le rupteur électronique est alors activé, ce qui interrompt la génération de courant afin de protéger le générateur et tous les appareils électriques connectés. Le témoin pilote CA (vert) s'éteint et le témoin de surcharge (rouge) reste allumé, mais le moteur ne s'arrête pas de tourner.

Lorsque le témoin de surcharge s'allume et que la génération de courant s'interrompt, procédez comme suit :

1. Coupez tous les appareils électriques connectés et arrêtez le moteur.
2. Réduisez la puissance totale des appareils électriques connectés dans les limites de la puissance nominale.
3. Vérifiez s'il n'y a pas d'obstructions dans l'entrée d'air de refroidissement et autour de l'unité de commande. Si vous trouvez des obstructions, éliminez-les.
4. Après les vérifications, faites redémarrer le moteur.

#### N.B.: \_\_\_\_\_

Le témoin de surcharge peut s'allumer pendant quelques secondes lorsque vous utilisez des appareils électriques qui requièrent un courant de démarrage élevé, comme un compresseur ou une pompe submersible. Il ne s'agit cependant pas d'un dysfonctionnement.

---

## Indicador de sobrecarga (rojo)

El indicador de sobrecarga ① se ilumina cuando se detecta una sobrecarga en un dispositivo eléctrico conectado, si se calienta excesivamente la unidad de control del inversor o si aumenta la tensión de salida de CA. A continuación, el disyuntor electrónico se activa y detiene la generación de electricidad para proteger el generador y los dispositivos conectados al mismo. Se apagará el piloto de CA (verde) y el indicador de sobrecarga (rojo) permanecerá encendido, pero el motor no se detendrá.

Si se ilumina el indicador de sobrecarga y se detiene la generación de electricidad, proceda como se indica a continuación:

1. Apague los dispositivos eléctricos conectados y pare el motor.
2. Reduzca el vatiaje total de los dispositivos eléctricos conectados hasta que quede dentro de la salida nominal.
3. Compruebe si existen obstrucciones en la entrada del aire de refrigeración y alrededor de la unidad de control. Si existen obstrucciones, elimínelas.
4. Después de realizar la comprobación, vuelva a poner en marcha el motor.

### NOTA: \_\_\_\_\_

Es posible que el indicador de sobrecarga se encienda durante unos segundos primero cuando se utilicen dispositivos eléctricos que necesiten una corriente de arranque importante, como un compresor o una bomba sumergible. Sin embargo, no se trata de una avería.

## 과부하 지시등 (적색)

연결된 전기 장치의 과부하가 탐지되거나 인버터 조정 유닛이 과열되거나 혹은 AC 추력 전압이 상승하면, ① 번 과부하 지시등이 켜집니다. 그 후, 전자 차단기가 활성화되어 파워 발전을 정지시킴으로써 발전기 및 연결된 전기 장치들을 보호하게 됩니다. AC 파롯트등 (녹색) 이 꺼지고 과부하 지시등 (적색) 은 계속 켜진 상태로 있게 되지만, 엔진 가동은 정지됩니다.

과부하 지시등이 켜지고 파워 발전이 정지되면 다음과 같이 작업하시기 바랍니다:

1. 연결된 전기 장치들을 끄고 엔진을 정지시킵니다.
2. 연결된 전기 장치들의 전체 와트를 정격 출력 범위 내로 줄입니다.
3. 냉각 공기 입구 안쪽과 조정 유닛 주변이 막혔는지 확인합니다. 막힌 곳이 있으면, 뚫어줍니다.
4. 확인 후, 엔진에 시동을 다시 겁니다.

### 참고사항: \_\_\_\_\_

수중 펌프의 컴프레서처럼 시동 전류가 커야 하는 전기 장치들을 사용할 때는, 처음 몇 초간 과부하 지시등이 켜질 수 있습니다. 하지만, 이런 현상은 오작동 현상입니다.

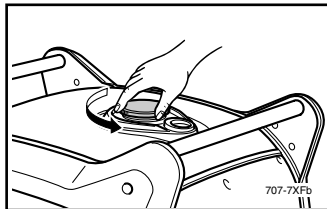
**E**

### Fuel tank cap

Remove the fuel tank cap by turning it counterclockwise.

**F**

### Bouchon du réservoir à carburant

Déposez le bouchon du réservoir de carburant en le tournant dans le sens antihoraire.

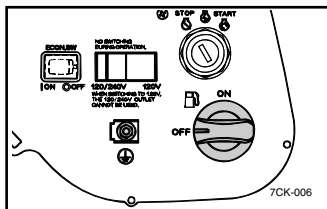

### Fuel cock knob

The fuel cock supplies fuel from the fuel tank to the carburetor. The fuel cock has two positions.

① ON

With the knob in this position, fuel flows to the carburetor. Normal using is done with the knob in this position.

② OFF

With the knob in this position, fuel will not flow. Always turn the knob to this position when the engine is not running.

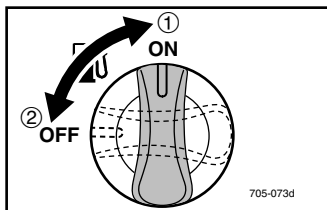

### Bouton du robinet de carburant

Le robinet de carburant alimente le carburateur en carburant depuis le réservoir à carburant.

Le robinet de carburant comporte deux positions.

① ON

Lorsque le bouton se trouve sur cette position, le carburant passe dans le carburateur. Pour le fonctionnement normal, le bouton se trouve sur cette position.

② OFF

Lorsque le bouton se trouve sur cette position, le carburant ne coule pas. Tournez toujours le bouton sur cette position lorsque le moteur ne tourne pas.

(ES)

### Tapón del depósito de combustible

Para retirar el tapón del depósito de combustible, gírelo en sentido contrario a las agujas del reloj.

### Mando de la llave de paso del combustible

La llave de paso suministra combustible del depósito al carburador. La llave de paso del combustible tiene dos posiciones.

#### ① ON

Cuando el mando se encuentra en esta posición, se suministra combustible al carburador. El mando se encuentra en esta posición durante el funcionamiento normal del generador.

#### ② OFF

Cuando el mando se encuentra en esta posición, no se suministra combustible. El mando siempre se debe girar a esta posición cuando el motor no esté funcionando.

(K)

### 연료 탱크 캡

연료 탱크 캡을 시계반대방향으로 돌려서 뺍니다.

### 연료 콕 노브

연료 콕은 연료 탱크에서 연료를 카뷰레터로 공급해줍니다. 연료 콕의 위치는 두 곳입니다.

#### ① ON

본 위치에 노브가 있으면, 연료가 카뷰레터로 흐르게 됩니다. 노브가 본 위치에 있으면 정상적으로 사용됩니다.

#### ② OFF

본 위치에 노브가 있으면, 연료가 흐르지 않습니다. 엔진이 가동되지 않을 때는 항상 노브를 이 위치에 두어야 합니다.

**E**

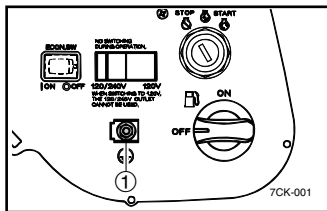

### Ground (Earth) terminal

It is a terminal which connects the earth line for prevention of electric shock.

When the electric device is earthed, always the generator must be earthed.

- ① Ground (Earth) terminal

**F**

### Borne de masse (terre)

C'est une borne qui connecte le fil de terre pour prévenir les risques d'électrocution.

Si l'appareil est mis à la terre, le générateur doit toujours être mis à la terre.

- ① Borne de masse (terre)

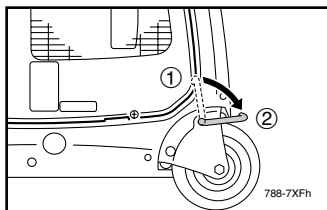

### Caster lock lever

The caster lock lever stops moving the generator.

- ① Release
- ② Lock

### Levier de verrouillage des roulettes

Le levier de verrouillage des roulettes bloque le déplacement du générateur.

- ① Déverrouillé
- ② Verrouillé

**ES**

**Terminal de puesta a tierra (masa)**

Este terminal conecta la línea de tierra para prevenir descargas eléctricas. Si el dispositivo eléctrico está conectado a tierra, el generador siempre deberá estar conectado a tierra.

- ① Terminal de puesta a tierra (masa)

**K**

**접지 (어스) 단자**

감전 방지를 위한 어스선을 연결하는 단자입니다. 전기 장치의 어스를 할 때는 발전기를 항상 어스 해줘야 합니다.

- ① 접지 (어스) 단자

**Palanca de bloqueo de arrastre**

La palanca de bloqueo de arrastre detiene el movimiento del generador.

- ① Liberado
- ② Bloqueado

**캐스터 잠금 레버**

캐스터 잠금 레버는 발전기의 움직임을 정지시킵니다.

- ① 풀림
- ② 잠금

E

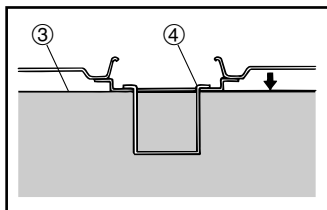
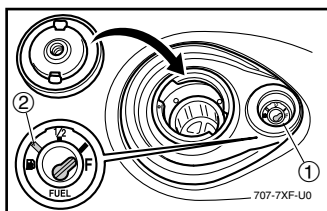
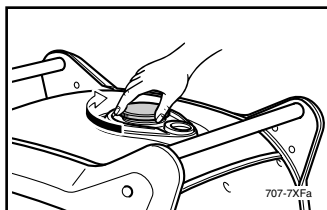
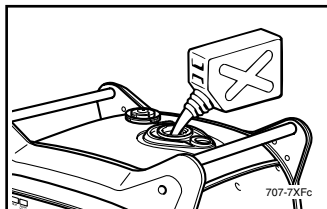
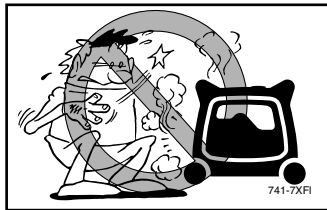

## PREPARATION

AE00857

### Fuel

#### ⚠ WARNING

- Fuel is highly flammable and poisonous. Check "SAFETY INFORMATION" (See page 1) carefully before filling.
- Do not overfill the fuel tank, otherwise it may overflow when the fuel warms up and expands.
- After fill the fuel, make sure the fuel tank cap is tightened securely.

#### CAUTION:

- Immediately wipe off spilled fuel with a clean, dry, soft cloth, since fuel may deteriorate painted surfaces or plastic parts.
- Use only unleaded gasoline. The use of leaded gasoline will cause severe damage to internal engine parts.

Make sure there is sufficient fuel in the tank.

When refueling, be sure to fill the tank to the bottom edge of the fuel filter ④.

① Fuel level gauge

② Red line

③ Fuel level

"F"	Full
Red line ②	Empty

F

## PRÉPARATION

AF00857

### Carburant

#### ⚠ AVERTISSEMENT

- Le carburant est hautement inflammable et toxique. Lisez attentivement les « INFORMATIONS DE SECURITE » (voir page 1) avant de faire le plein.
- Ne surremplissez pas le réservoir de carburant, sinon il risque de déborder lorsque le carburant s'échauffe et se dilate.
- Après avoir fait le plein de carburant, assurez-vous que le bouchon du réservoir de carburant est soigneusement fermé.

#### ATTENTION:

- Essayez immédiatement l'essence qui a coulé à l'aide d'un chiffon propre, doux et sec parce que l'essence peut détériorer les surfaces peintes ou les pièces en plastique.
- Utilisez uniquement de l'essence sans plomb. L'utilisation d'essence plombée causera de graves dommages aux organes internes du moteur.

Vérifiez s'il y a suffisamment de carburant dans le réservoir.

Lorsque vous faites le plein de carburant, veillez à remplir le réservoir jusqu'au bord inférieur du filtre à carburant ④.

① Jauge de niveau de carburant

② Ligne rouge

« F »	Plein
Ligne rouge ②	Vide

③ Niveau de carburant



# PREPARACIÓN

AS00857

## Combustible

### ⚠️ ADVERTENCIA

- El combustible es muy inflamable y tóxico. Lea atentamente el apartado “INFORMACIÓN SOBRE SEGURIDAD” (consulte la página 2) antes de añadir combustible.
- No añada combustible por encima del nivel indicado para evitar que rebose cuando se caliente y expanda posteriormente.
- Después de añadir combustible, asegúrese de que el tapón del depósito queda firmemente apretado.

### ATENCIÓN:

- Limpie enseguida el combustible que pueda derramarse con un paño suave limpio y seco, ya que podría dañar las superficies pintadas o las piezas de plástico.
- Utilice únicamente gasolina sin plomo. El uso de gasolina con plomo causará daños graves a las piezas internas del motor.

Asegúrese de que hay suficiente combustible en el depósito.

Cuando lo vuelva a llenar, asegúrese de llenar el depósito hasta el borde inferior del filtro de combustible ④.

- ① Indicador de nivel de combustible
- ② Línea roja

“F”	Lleno
Línea roja ②	Vacío

- ③ Nivel de combustible

# 준비

A200857

## 연료

### ⚠️ 경고

- 연료는 휘발성과 독성이 높습니다. “안전 정보” (2 페이지 참고) 를 주의해서 확인한 후 연료 주입을 하시기 바랍니다.
- 연료 탱크에 연료를 과도하게 주입하지 마십시오. 과도하게 주입하면, 연료의 온도가 올라가서 팽창하면 흘러넘칠 수 있습니다.
- 연료 주입 후, 연료 탱크 캡이 팍 조여져 있는지 확인합니다.

### 주의:

- 연료를 흘리면, 깨끗하고 마르고 부드러운 천으로 즉시 닦아내야 합니다. 연료 때문에 페인트칠된 표면이나 플라스틱 부품들이 노후가 될 수 있습니다.
- 무연 가솔린만 사용해야 합니다. 유연 가솔린을 사용하면 엔진 내부 부품들이 심각하게 손상될 수 있기 때문입니다.

탱크에 연료가 충분히 있는지 확인합니다.

주유를 할 때는, ④ 번 연료 필터의 바닥 모서리까지 탱크를 채워야 합니다.

- ① 연료 레벨 게이지
- ② 적색선

“F”	가득
적색선 ②	비어있음

- ③ 연료 레벨

**E**

Recommended fuel:  
Unleaded gasoline  
Fuel tank capacity:  
Total:  
17.0 L  
(3.17 US gal, 2.64 Imp gal)

**F**

Carburant préconisé:  
Essence sans plomb  
Contenance du réservoir:  
Totale:  
17,0 L (2,64 pte. imp.)

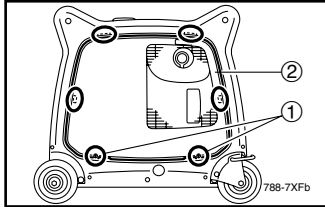

AE01155

**Engine oil****CAUTION:**

The generator has been shipped without engine oil. Do not start the engine till fill with the sufficient engine oil.

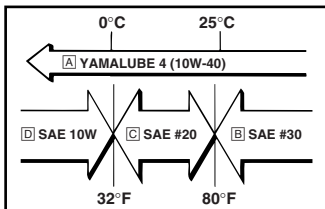
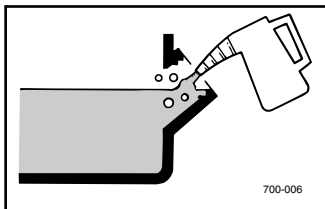
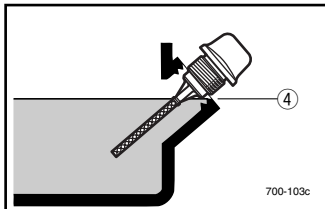
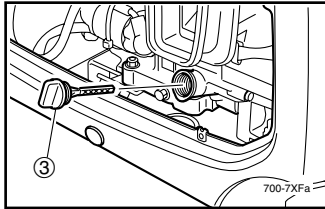

AF01155

**Huile moteur****ATTENTION:**

Le générateur a été expédié sans huile moteur. Ne faites pas démarrer le moteur tant que vous n'avez pas versé la quantité d'huile moteur requise.

1. Place the generator on a level surface.
2. Remove the bolts ①, and then pull outward on the areas of rear cover ② shown.
3. Remove the oil filler cap ③.
4. Fill the specified amount of the recommended engine oil, and then install and tighten the oil filler cap.

④ Upper level

Recommended engine oil:  
 YAMALUBE 4 (10W-40),  
SAE 10W-30 or 10W-40

 SAE #30

 SAE #20

 SAE 10W

Recommended engine oil grade:

API Service SE type or higher

Engine oil quantity:

1.3 L  
(1.37 US qt, 1.14 Imp qt)

5. Install the rear cover and tighten the bolts.

1. Placez le générateur sur une surface de niveau.
2. Déposez les boulons ①, et tirez ensuite vers l'extérieur sur les surfaces illustrées du couvercle arrière ②.
3. Enlevez le bouchon de l'orifice de remplissage d'huile ③.
4. Remplissez la quantité spécifiée d'huile moteur préconisée, puis installez et serrez le bouchon de l'orifice de remplissage d'huile.

④ Repère supérieur

Huile moteur préconisée:

 YAMALUBE 4 (10W-40),  
SAE 10W-30 ou 10W-40

 SAE #30

 SAE #20

 SAE 10W

Classification de l'huile moteur préconisée:

API Service SE ou supérieur.

Contenance d'huile du moteur:  
1,3 L (1,37 pte imp)

5. Installez le capot arrière et serrez les boulons.

ES

Combustible recomendado:

Gasolina sin plomo

Capacidad del depósito de combustible:

Total:

17 L

(3,17 US gal, 2,64 Imp gal)

AS01155

### Aceite de motor

#### ATENCIÓN:

El generador se suministra sin aceite de motor. No arranque el motor hasta que haya añadido suficiente aceite de motor.

1. Coloque el generador sobre una superficie plana.
2. Retire los tornillos ① y a continuación tire hacia afuera de las áreas de la tapa posterior ② que se muestra.
3. Retire el tapón de llenado ③.
4. Añada la cantidad especificada del aceite de motor recomendado y, después, instale y apriete el tapón de llenado de aceite.

④ Nivel superior

Aceite de motor recomendado:

YAMALUBE 4 (10W-40),  
SAE 10W-30 o 10W-40

SAE #30

SAE #20

SAE 10W

Grado de aceite de motor recomendado:

Tipo API Service SE o superior

Cantidad de aceite de motor:

1,3 L

(1,37 US qt, 1,14 Imp qt)

5. Instale la tapa posterior y apriete los tornillos.

K

권장 오일 :

무연 가솔린

연료 탱크 용량 :

총 :

17.0 리터

A201155

### 엔진 오일

#### 주의:

발전기는 엔진 오일이 없는 상태로 운송되므로, 엔진 오일을 충분히 주입한 후 엔진의 시동을 걸어야 합니다 .

1. 발전기를 평평한 곳에 놓습니다 .
2. ① 번 볼트를 뺀 다음, 그림에서와 같이 ② 번 뒤 커버 부분을 바깥 쪽으로 당깁니다 .
3. ③ 번 오일 필러 캡을 뺍니다 .
4. 권장 엔진 오일을 규정된 양만큼 주입한 후, 오일 필러 캡을 장착하고 조입니다 .

④ 상위 레벨

권장 엔진 오일 :

YAMALUBE 4  
(10W-40),  
SAE 10W-30 혹은  
10W-40

SAE #30

SAE #20

SAE 10W

권장 등급 엔진 오일 :

API Service SE 타입  
혹은 그 이상

엔진 오일량 :

1.3 리터

5. 뒤 커버를 장착하고 볼트를 조입니다 .

**E**

AE01083

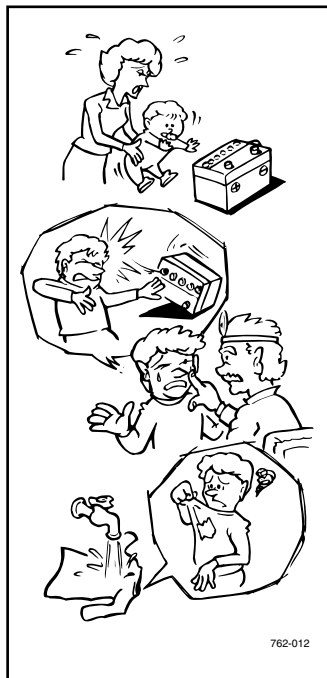
**Battery preparation  
(See page 79)**

762-012

**⚠ WARNING**

- Electrolyte is poisonous and dangerous since it contains sulfuric acid, which causes severe burns. Avoid any contact with skin, eyes or clothing and always shield your eyes when working near batteries. In case of contact, administer the following FIRST AID.
- **EXTERNAL:** Flush with plenty of water.
- **INTERNAL:** Drink large quantities of water or milk and immediately call a physician.
- **EYES:** Flush with water for 15 minutes and seek prompt medical attention.
- Batteries produce explosive hydrogen gas. Therefore, keep sparks, flames, cigarettes, etc., away from the battery and provide sufficient ventilation when charging it in an enclosed space.
- **KEEP THIS AND ALL BATTERIES OUT OF THE REACH OF CHILDREN.**

**F**

AF01083

**Préparation de la batterie  
(voir page 79)****⚠ AVERTISSEMENT**

- L'électrolyte de batterie est extrêmement toxique, car l'acide sulfurique qu'il contient peut causer de graves brûlures. Éviter tout contact d'électrolyte avec la peau, les yeux ou les vêtements et toujours se protéger les yeux lors de travaux à proximité d'une batterie. En cas de contact avec de l'électrolyte, effectuer les **PREMIERS SOINS** suivants.
- **EXTERNE :** rincer abondamment à l'eau courante.
- **INTERNE :** boire beaucoup d'eau ou de lait et consulter immédiatement un médecin.
- **YEUX :** rincer à l'eau courante pendant 15 minutes et consulter rapidement un médecin.
- Les batteries produisent de l'hydrogène, un gaz inflammable. Éloigner la batterie des étincelles, flammes, cigarettes, etc., et toujours veiller à bien ventiler la pièce où l'on recharge une batterie, si la charge est effectuée dans un endroit clos.
- **TENIR TOUTE BATTERIE HORS DE PORTÉE DES ENFANTS.**

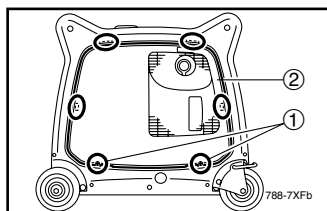

788-7XFB

1. Remove the bolts ①, and then pull outward on the areas of rear cover ② shown.

1. Déposez les boulons ①, et tirez ensuite vers l'extérieur sur les surfaces illustrées du couvercle arrière ②.

## Preparación de la batería (consulte la página 80)

## 배터리 준비 (80 페이지 참고)

### ⚠ ADVERTENCIA

- El electrolito es tóxico y peligroso, ya que contiene ácido sulfúrico y puede provocar quemaduras graves. Evite que entre en contacto con la piel, los ojos o la ropa y protéjase siempre los ojos cuando trabaje cerca de baterías. En caso de contacto, preste los siguientes **PRIMEROS AUXILIOS**.
- **EXTERNO:** Lave con abundante agua.
- **INTERNO:** Beba grandes cantidades de agua o leche y llame inmediatamente a un médico.
- **OJOS:** Lave con agua durante 15 minutos y solicite de inmediato asistencia médica.
- Las baterías producen gas hidrógeno explosivo. Por lo tanto, mantenga la batería alejada de chispas, llamas, cigarrillos encendidos, etc., y asegúrese de que haya una correcta ventilación cuando la cargue en un lugar cerrado.
- **MANTENGA LAS BATERÍAS FUERA DEL ALCANCE DE LOS NIÑOS.**

### ⚠ 경고

- 전극에는 중화상을 일으킬 수 있는 황산이 함유되어 있으므로 독성이 있고 위험합니다. 배터리 근처에서 작업을 할 때는 전극에 피부나 눈 혹은 옷이 닿지 않도록 하고 눈을 항상 보호해야 합니다. 전극에 닿았을 경우, 다음과 같이 응급처치를 하시기 바랍니다.
- 외부 접촉 시: 물을 많이 뿌려줍니다.
- 몸 속 유입 시: 물이나 우유를 많이 마시고 즉시 의사를 부릅니다.
- 눈에 닿았을 경우: 눈에 15 분간 물을 뿌리고 즉시 치료를 받습니다.
- 배터리에서는 폭발성 수소 가스가 만들어지므로, 배터리 근처에서 불꽃이나 화염 물질 등을 두거나 혹은 흡연 등의 행동을 해서는 안되며, 폐쇄된 공간에서 충전을 할 때는 환기를 충분히 시키면서 해야 합니다.
- 이 배터리 및 배터리들은 모두 어린이 손에 닿지 않는 곳에 보관하십시오.

1. Retire los tornillos ① y a continuación tire hacia afuera de las áreas de la tapa posterior ② que se muestra.

1. ① 번 볼트를 뺀 후, 그림에서와 같이 ② 번 뒤 커버 부분을 바깥 쪽으로 당깁니다.

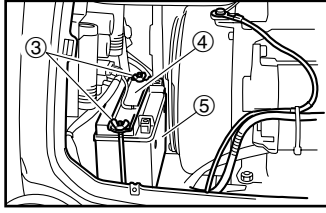
**E**

2. Remove the wing nuts ③ and battery plate ④.
3. Remove the battery ⑤.
4. Fill the battery with the electrolyte.

Refer to the instruction sheet included with the electrolyte for filling instructions.

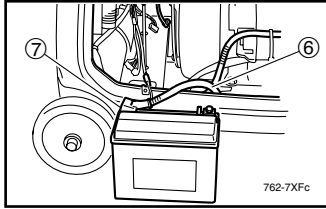

5. Connect the positive lead (red) ⑥ to the positive (+) battery terminal ⑦.
6. Install the battery ⑤ onto the tray.
7. Install the battery plate ④ and tighten the wing nuts ③.

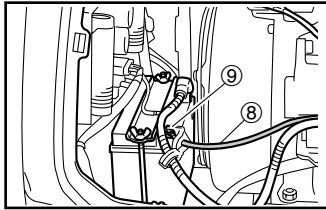

8. Connect the negative lead (black) ⑧ to the negative (-) battery terminal ⑨.
9. Install the rear cover and tighten the bolts.

**F**

2. Déposez les écrous papillon ③ et la plaque de batterie ④.
3. Déposez la batterie ⑤.
4. Remplissez la batterie d'électrolyte. Reportez-vous aux instructions fournies avec l'électrolyte pour la procédure de remplissage.

5. Connectez le fil positif (rouge) ⑥ sur la borne positive (+) de la batterie ⑦.
6. Installez la batterie ⑤ sur le support.
7. Installez la plaque de batterie ④ et serrez les écrous papillon ③.

8. Connectez le fil négatif (noir) ⑧ sur la borne négatif (-) de la batterie ⑨.
9. Installez le capot arrière et serrez les boulons.

**ES**

2. Retire las palomillas ③ y la placa de la batería ④.
3. Retire la batería ⑤.
4. Llene la batería con el electrolito. Consulte las instrucciones de llenado que se entregan con el electrolito.
5. Conecte el cable positivo (rojo) ⑥ al terminal positivo (+) ⑦ de la batería.
6. Coloque la batería ⑤ en la bandeja.
7. Instale la placa de la batería ④ y apriete las palomillas ③.
8. Conecte el cable negativo (negro) ⑧ al terminal negativo (-) ⑨ de la batería.
9. Instale la tapa posterior y apriete los tornillos.

**K**

2. ③ 번 워밍 너트와 ④ 번 배터리 플레이트를 뺍니다.
3. ⑤ 번 배터리를 뺍니다.
4. 배터리에 전해액을 넣습니다. 전해액 주입 지침에 대해서는 함께 제공된 지침서를 참고하십시오.
5. ⑥ 번 플러스 리드선 (적색) 을 ⑦ 번 플러스 (+) 배터리 단자에 연결합니다.
6. 트레이에 ⑤ 번 배터리를 장착합니다.
7. ④ 번 배터리 플레이트를 장착하고 ③ 번 워밍 너트를 조입니다.
8. ⑧ 번 마이너스 리드선 (흑색) 을 ⑨ 번 마이너스 (-) 배터리 단자에 연결합니다.
9. 뒤 커버를 장착하고 볼트를 조입니다.

E

AE00845

## PRE-OPERATION CHECK

### **⚠ WARNING**

If any item in the Pre-operation check is not working properly, have it inspected and repaired before operating the generator.

The condition of a generator is the owner's responsibility. Vital components can start to deteriorate quickly and unexpectedly, even if the generator unused.

### **NOTE:**

Pre-operation checks should be made each time the generator is used.

### **Pre-operation check Fuel (See page 29)**

- Check fuel level in fuel tank.
- Refuel if necessary.

### **Fuel line**

- Check fuel hose for crack or damage.
- Replace if necessary.

### **Engine oil (See page 31)**

- Check oil level in engine.
- If necessary, add recommended oil to specified level.
- Check generator for oil leakage.

F

AF00845

## VÉRIFICATIONS AVANT UTILISATION

### **⚠ AVERTISSEMENT**

Si l'un des éléments du contrôle préalable à l'opération ne fonctionne pas correctement, faites-le inspecter et réparer avant d'utiliser le générateur.

La condition d'un générateur relève de la responsabilité de son propriétaire. Des composants vitaux peuvent commencer à se détériorer rapidement et de manière imprévue, même si le générateur n'est pas employé.

### **N.B.:**

Les vérifications avant utilisation doivent être effectuées lors de chaque utilisation du groupe électrogène.

### **Vérifications avant utilisation Carburant (voir page 29)**

- Vérifiez le niveau de carburant dans le réservoir de carburant.
- Faites le plein de carburant si nécessaire.

### **Conduite d'alimentation**

- Vérifiez la conduite d'alimentation quant à la présence de fissures ou de dommages.
- Remplacez si nécessaire.

### **Huile moteur (voir page 31)**

- Vérifiez le niveau d'huile dans le moteur.
- Si nécessaire, ajoutez de l'huile préconisée jusqu'au niveau spécifié.
- Vérifiez la présence de fuites d'huile sur le générateur.



## COMPROBACIÓN PREVIA AL FUNCIONAMIENTO

### ⚠️ ADVERTENCIA

Si cualquier elemento de la comprobación previa a la utilización no funciona correctamente, solicite que lo inspeccionen y reparen ante de utilizar el generador.

El estado del generador es responsabilidad del propietario. Los componentes esenciales pueden empezar a deteriorarse rápida e inesperadamente, aunque no se utilice el generador.

### NOTA:

Se deben realizar comprobaciones previas al funcionamiento cada vez que se utilice el generador.

### Comprobación previa al funcionamiento

#### Combustible (consulte la página 30)

- Compruebe el nivel de gasolina del depósito de combustible.
- Si es necesario, añada combustible.

#### Tubo de combustible

- Compruebe si el tubo de combustible está agrietado o dañado.
- Si es necesario, cámbielo.

#### Aceite de motor (consulte la página 32)

- Compruebe el nivel del aceite del motor.
- Si es necesario, añada el aceite recomendado hasta el nivel especificado.
- Compruebe si existen fugas de aceite en el generador.

## 운전 전 확인사항

### ⚠️ 경고

운전 전 확인사항 시 어떤 항목이라도 제대로 작동되지 않으면, 점검을 받아서 수리를 한 후 발전기를 가동해야 합니다.

발전기의 상태는 사용자의 책임입니다. 중요 부품들은 발전기를 사용하고 있지 않더라도 노후가 빨리 갑작스럽게 됩니다.

### 참고사항 :

운전 전 확인사항은 발전기를 사용할 때마다 확인해야 합니다.

### 운전 전 확인사항

#### 연료 (30 페이지 참고)

- 연료 탱크의 연료 레벨을 확인합니다.
- 필요할 경우, 급유합니다.

#### 연료 라인

- 연료 라인이 찢어지거나 혹은 손상됐는지 확인합니다.
- 필요할 경우, 교체합니다.

#### 엔진 오일 (32 페이지 참고)

- 엔진의 오일 레벨을 확인합니다.
- 필요할 경우, 권장 오일을 규정 레벨만큼 주입합니다.
- 발전기에서 오일이 새는 지 확인합니다.

**E**

**The point where abnormality was recognized by use.**

- Check operation.
- If necessary, consult a Yamaha dealer.

**F**

**Le point où une anomalie a été identifiée lors de l'utilisation.**

- Vérifiez le fonctionnement.
- Si nécessaire, consultez un concessionnaire Yamaha.

**ES**

El punto donde se detectó la anomalía durante el funcionamiento del generador.

- Compruebe el funcionamiento.
- Si es necesario, consulte con un distribuidor de Yamaha.

**K**

사용 시 비정상적인 것으로 인식될 때의 해야 할 일

- 운전 상태를 확인합니다.
- 필요할 경우, 야마하 딜러에게 문의하시기 바랍니다.

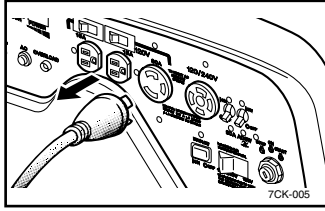

AE01138

## OPERATION

### ⚠ WARNING

- Never operate the engine in a closed area or it may cause unconsciousness and death within a short time. Operate the engine in a well ventilated area.
- Before starting the engine, do not connect any electric devices.

### CAUTION:

The generator has been shipped without engine oil. Do not start the engine till fill with the sufficient engine oil.

E

AF01138

## FONCTIONNEMENT

### ⚠ AVERTISSEMENT

- Ne faites jamais fonctionner le moteur dans un endroit fermé, car cela risque de provoquer des pertes de connaissance et la mort en peu de temps. Faites fonctionner le moteur à un endroit bien ventilé.
- Avant de faire démarrer le moteur, ne raccordez aucun appareil électrique.

### ATTENTION:

Le plein d'huile du groupe électrogène n'est pas effectué à l'expédition. Ne faites pas démarrer le moteur tant que vous n'avez pas versé la quantité d'huile moteur requise.

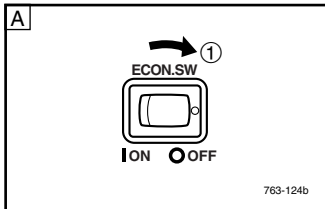

763-124b

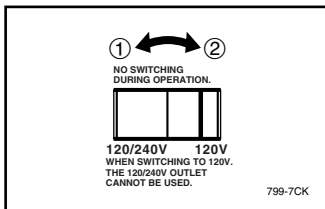
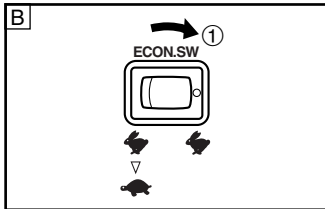

799-7CK

AE00918

### Starting the engine

1. Turn the economy control switch to "OFF".

① ○ "OFF" (↩)

A EF6300iSDE (120/240V-60Hz)

EF6300iSE (230V-50Hz)

B EF6300iSE (220V-60Hz)

AF00918

### Démarrage du moteur

1. Réglez le contacteur de ralenti économique sur « OFF ».

① ○ « OFF » (↩)

A EF6300iSDE (120/240V-60Hz)

EF6300iSE (230V-50Hz)

B EF6300iSE (220V-60Hz)

(EF6300iSDE only)

2. Select the voltage select switch position according to the operating voltage of the electric device.

① 120/240V

② 120V

(EF6300iSDE uniquement)

2. Sélectionnez la position du sélecteur de tension en fonction de la tension de service de l'appareil électrique.

① 120/240V

② 120V

# FUNCIONAMIENTO

# 작동

## ⚠ ADVERTENCIA

- No utilice nunca el motor en una zona cerrada, ya que podría causar inconsciencia y la muerte en un periodo muy breve. El motor se debe utilizar en zonas bien ventiladas.
- No conecte ningún dispositivo eléctrico antes de arrancar el motor.

## ⚠ ATENCION:

El generador se suministra sin aceite de motor. No arranque el motor hasta que haya añadido suficiente aceite de motor.

## ⚠ 경고

- 폐쇄된 곳에서는 엔진을 절대 가동해서는 안됩니다. 폐쇄된 곳에서 가동하게 되면 순식간에 의식을 잃어서 사망에 이를 수 있기 때문입니다. 엔진은 환기가 잘되는 곳에서 가동해야 합니다.
- 엔진에 시동을 걸 때는 어떤 전기 장치도 연결하지 않고 걸어야 합니다.

## 주의:

발전기는 엔진 오일이 없는 상태로 운송되므로, 엔진 오일을 충분히 주입한 후 엔진의 시동을 걸어야 합니다.

## Arranque del motor

1. Gire el interruptor de control económico a la posición "OFF".

① ○ "OFF" (↻)

- Ⓐ EF6300iSDE (120/240V-60Hz)
- EF6300iSE (230V-50Hz)
- Ⓑ EF6300iSE (220V-60Hz)

(sólo EF6300iSDE)

2. Seleccione la posición del selector de tensión en función de la tensión de servicio del dispositivo eléctrico.

- ① 120/240V
- ② 120V

## 엔진시동

1. 경제 조정 스위치를 "OFF"로 돌림.

① ○ "OFF" (↻)

- Ⓐ EF6300iSDE (120/240V-60Hz)
- EF6300iSE (230V-50Hz)
- Ⓑ EF6300iSE (220V-60Hz)

(EF6300iSDE에만 해당)

2. 전압 선택 스위치의 위치는 전기 장치의 운전 전압에 맞춰서 선택합니다.

- ① 120/240V
- ② 120V

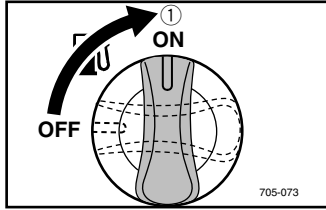

3. Turn the fuel cock knob to "ON".

① "ON"

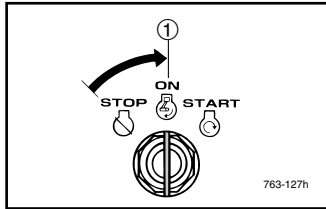

4. Turn the engine switch to "ON".

①  "ON"

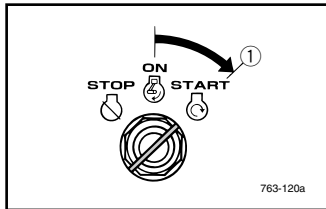

5. Turn the engine switch to "START".

①  "START"

Take your hand off the switch immediately after the engine starts.

**CAUTION:** \_\_\_\_\_

If the engine fails to start, release the switch, wait a few seconds, then try again. Each attempt should be as short as possible to preserve the battery. Do not crank the engine more than 5 seconds on any one attempt.

\_\_\_\_\_

**E**

**F**

3. Tournez le bouton du robinet à carburant sur « ON ».

① « ON »

4. Tournez le contacteur du moteur sur « ON ».

①  « ON »

5. Tournez le contacteur du moteur sur « START ».

①  « START »

**ATTENTION:** \_\_\_\_\_

Si le moteur ne démarre pas, relâchez le contacteur, attendez quelques secondes, et réessayez ensuite. Chaque tentative doit être aussi courte que possible afin de préserver la batterie. Ne lancez pas le moteur pendant plus de 5 secondes lors de chaque tentative.

\_\_\_\_\_

**ES**

**K**

3. Coloque el mando de la llave de paso del combustible en la posición "ON".

① "ON"

4. Ponga el interruptor del motor en la posición "ON".

①  "ON"

5. Ponga el interruptor del motor en "START".

Retire la mano del interruptor inmediatamente después de arrancar el motor.

①  "START"

3. 연료 콕을 "ON" 으로 돌림 .

① "ON"

4. 엔진 스위치를 "ON" 으로 돌림 .

①  "ON"

5. 엔진 스위치를 "START" 로 돌림 .

엔진에 시동이 걸리면 스위치에서 손을 바로 떼십시오 .

①  "START"

**ATENCION:** \_\_\_\_\_

Si el motor no arranca, suelte el interruptor, espere unos segundos y vuelva a intentarlo. Cada intento debe ser lo más breve posible para no gastar batería. La duración de los intentos de arranque no debe superar los 5 segundos

---

**주의:** \_\_\_\_\_

엔진에 시동이 걸리지 않으면, 스위치를 풀고 몇 초간 기다린 후, 다시 한번 시동을 걸어봅니다. 각각의 동작은 가능한 짧게 하여 배터리를 아낍니다. 엔진에 크랭크를 걸 때는 한 번에 5 초 이상 걸지 마십시오 .

---

**E**

**F**

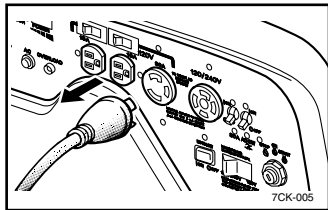

### Stopping the engine

1. Turn off any electric devices.
2. Disconnect any electric devices.
3. Turn the engine switch to "STOP".

①  "STOP"

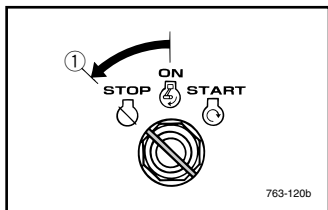

4. Turn the fuel cock knob to "OFF".

① "OFF"

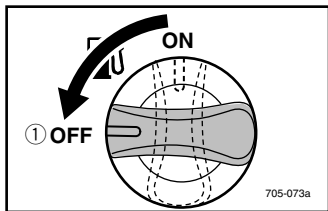

### Arrêt du moteur

1. Mettez tous les appareils électriques hors tension.
2. Débranchez tous les appareils électriques.
3. Tournez le contacteur du moteur sur la position « STOP ».

①  « STOP »

4. Tournez le bouton du robinet à carburant sur « OFF ».

① « OFF »



**ES**

### Parada del motor

1. Apague los dispositivos eléctricos.
2. Desconecte los dispositivos eléctricos.
3. Ponga el interruptor del motor en la posición "STOP".

①  "STOP"

4. Coloque el mando de la llave de paso del combustible en la posición "OFF".

① "OFF"

**K**

### 엔진 정지

1. 전기 장치들을 모두 끕니다 .
2. 전기 장치의 연결을 모두 차단합니다 .
3. 엔진 스위치를 정지로 돌립니다 .

①  "STOP"

4. 연료 콕 노브를 끕니다 .

① "OFF"

**E**

AE00839

### Connection Alternating Current (AC)

#### **⚠️WARNING**

Be sure any electric devices are turned off before plugging them in.

#### **CAUTION:**

- Be sure all electric devices including the lines and plug connections are in good condition before connection to the generator.
- Be sure the total load is within generator rated output.
- Be sure the receptacle load current is within receptacle rated current.
- Do not operate the voltage select switch while the engine is running. (EF6300iSDE only)

#### **NOTE:**

Make sure to ground (earth) the generator.

When the electric device is earthed, always the generator must be earthed.

(EF6300iSDE only)

1. Select the voltage select switch position according to the operating voltage of the electric device.

- ① 120/240V
- ② 120V

2. Start the engine.

**F**

AF00839

### Raccordement Courant alternatif (CA)

#### **⚠️AVERTISSEMENT**

Assurez-vous que tous les appareils électriques sont hors tension avant de les raccorder.

#### **ATTENTION:**

- Assurez-vous que tous les appareils électriques, y compris les câbles et les connexions par fiche, sont en bon état avant d'effectuer le raccordement au générateur.
- Assurez-vous que la charge totale est comprise dans la plage de puissance de sortie nominale du générateur.
- Assurez-vous que le courant de charge de la prise est compris dans la plage d'intensité nominale de la prise.
- N'actionnez pas le sélecteur de tension pendant que le moteur tourne. (EF6300iSDE uniquement)

#### **N.B.:**

Veillez à mettre le générateur à la masse (terre).

Si l'appareil est mis à la terre, le générateur doit toujours être mis à la terre.

(EF6300iSDE uniquement)

1. Sélectionnez la position du sélecteur de tension en fonction de la tension de service de l'appareil électrique.

- ① 120/240V
- ② 120V

2. Faites démarrer le moteur.

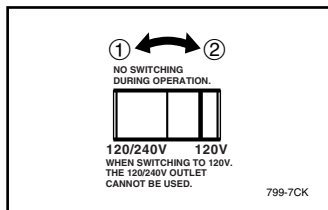

ES

AS00839

### Conexion

Corriente Alterna (CA)

#### ⚠️ ADVERTENCIA

Asegúrese de que los dispositivos eléctricos están apagados antes de conectarlo.

#### ATENCION:

- Asegúrese de que todos los dispositivos eléctricos, incluidas las líneas y las conexiones de clavijas, se encuentren en buen estado antes de conectarlos al generador.
- Asegúrese de que la carga total no excede la salida nominal del generador.
- Asegúrese de que la corriente de carga del receptáculo de corriente no excede la corriente nominal de la misma.
- No utilice el selector de tensión mientras el motor esté funcionando. (sólo EF6300iSDE)

#### NOTA:

Asegúrese de conectar el generador a tierra (masa).

Si el dispositivo eléctrico está conectado a tierra, el generador siempre deberá estar conectado a tierra.

(sólo EF6300iSDE)

1. Seleccione la posición del selector de tensión en función de la tensión de servicio del dispositivo eléctrico.

- ① 120/240V
- ② 120V

2. Arranque el motor.

K

A200839

### 연 결

교류전류 (AC)

#### ⚠️ 경고

플러그를 꽂기 전에 전기 장치들이 꺼져 있는지 확인하십시오.

#### 주의:

- 전선 및 플러그 연결관을 포함한 모든 전기 장치들이 발전기에 연결하기 전에 좋은 상태인지 확인하십시오.
- 전체 전력 소비량은 발전기 출력 범위 안에 있어야 합니다.
- 전열기구 소켓은 출력 범위 내의 것을 사용하십시오.
- 엔진이 가동될 때는 전압 선택 스위치를 작동시키지 마십시오. (EF6300iSDE에만 해당)

#### 참고사항:

발전기를 접지 (어스) 시킵니다. 전기 장치가 어스가 되면, 발전기는 항상 어스가 돼야 합니다.

(EF6300iSDE에만 해당)

1. 전압 선택 스위치의 위치는 전기 장치의 운전 전압에 따라 선택합니다.

- ① 120/240V
- ② 120V

2. 엔진에 시동을 겁니다.

**E**

**F**

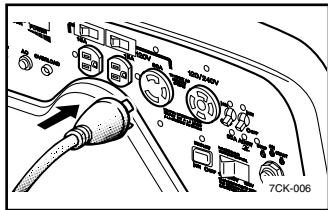

3. Plug in to AC receptacle.

3. Branchez sur la prise de courant alternatif (CA).

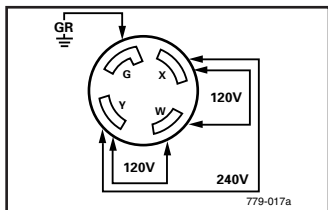

(EF6300iSDE only)

(EF6300iSDE uniquement)

**NOTE:** \_\_\_\_\_

**N.B.:** \_\_\_\_\_

To supply both 120V and 240V power sources from the 4-blade plug receptacle needs special knowledge of the wiring plug. Please contact a trained electrician for the wiring of the plugs.

L'alimentation simultanée depuis les sources 120V et 240V via la prise à 4 broches nécessite une connaissance particulière du câblage de la fiche. Veuillez contacter un électricien qualifié pour le câblage des fiches.

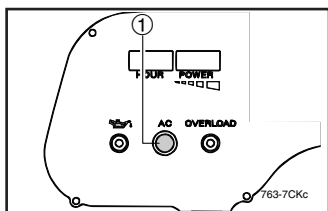

4. Make sure the AC pilot light ① is on.

4. Assurez-vous que le témoin pilote CA ① est allumé.

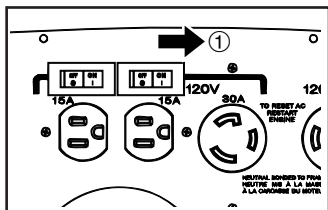

(EF6300iSDE only)

(EF6300iSDE uniquement)

5. Turn the corresponding AC switches to "ON".

5. Tournez les contacteurs CA de démarrage du moteur sur « ON ».

① | "ON"

① | « ON »

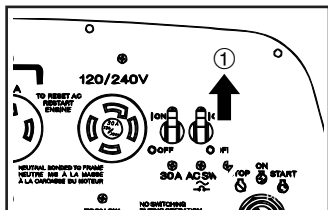

**ES**

**K**

3. Enchúfelo a la toma de CA.

3. AC 리셉터블에 플러그를 겁니다.

(sólo EF6300iSDE)

(EF6300iSDE에만 해당)

**NOTA:** \_\_\_\_\_

**참고사항 :** \_\_\_\_\_

Para suministrar las fuentes de alimentación de 120V y 240V desde la toma de enchufe de 4 patillas, se necesitan conocimientos especiales del conector de cableado. Póngase en contacto con un electricista cualificado para la conexión de los conectores.

4-날 플러그 리셉터블에서 120V 와 240V 전원을 공급하려면 배선 플러그에 대한 전문 지식이 있어야 합니다. 플러그 배선에 대해서는 교육을 받은 전기 기술자에게 문의하시기 바랍니다.

4. Asegúrese de que el piloto de CA ① está encendido.

4. ① 번 AC 파이롯트등이 켜져 있는지 확인합니다.

(sólo EF6300iSDE)

(EF6300iSDE에만 해당)

5. Coloque los interruptores de CA correspondientes en la posición "ON".

5. 해당 AC 스위치들을 "ON"으로 돌립니다.

① I "ON"

① I "ON"

**E**

**F**

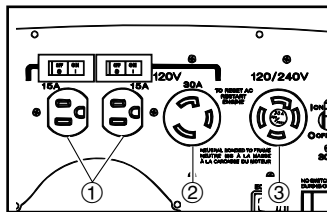

**NOTE:** \_\_\_\_\_

If you operate the generator with the voltage select switch in the 120/240V-position, the electric current will be limited for the 120V-receptacles.

When you use either receptacle ① OR ② AND receptacle ③ at the same time, the total electric current provided will be equal to or even less than 22,9A.

For example:

If the 240V-receptacle ③ provides 10A, either 120V-receptacles ① or ② can be used up to 12,9A.

In case the load exceeds 22,9A, the overload indicator light will come on and the generator will stop. (At this moment the segments of the powermeter may not reach 10)

If you operate the generator with the voltage select switch in the 120V-position, the receptacles ① and ② can supply rated current (45,8A).

**N.B.:** \_\_\_\_\_

Si vous faites fonctionner le générateur avec le sélecteur de tension réglé sur la position 120/240V, le courant électrique sera limité pour les prises 120V.

Si vous utilisez la prise ① OU ② ET la prise ③ en même temps, le courant électrique total fourni sera égal ou inférieur à 22,9A.

Par exemple:

Si la prise 240V ③ fournit 10A, les prises 120V ① et ② peuvent être utilisées jusqu'à 12,9A.

Si la charge dépasse 22,9A, l'indicateur de surcharge s'allume et le générateur s'arrête. (A ce moment, il se peut que les segments de l'indicateur de puissance n'arrivent pas à 10.)

Si vous faites fonctionner le générateur avec le sélecteur de tension réglé sur la position 120V, les prises ① et ② peuvent fournir du courant nominal (45,8A).

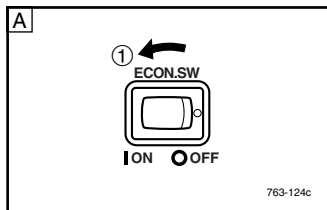

6. Turn the economy control switch to "ON"



**NOTE:** \_\_\_\_\_

The economy control switch must be turned to "OFF" to increase engine speed to rated rpm.

6. Tournez le contacteur de ralenti économique sur « ON ».



**N.B.:** \_\_\_\_\_

Le contacteur de ralenti économique doit être placé sur la position « OFF » pour pouvoir augmenter le régime du moteur au régime nominal.

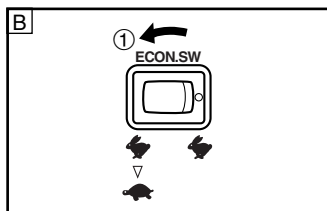

**A** EF6300iSDE (120/240V-60Hz)

EF6300iSE (230V-50Hz)

**B** EF6300iSE (220V-60Hz)

7. Turn on any electric devices.

**A** EF6300iSDE (120/240V-60Hz)

EF6300iSE (230V-50Hz)

**B** EF6300iSE (220V-60Hz)

7. Mettez tous les appareils électriques sous tension.

NOTA: \_\_\_\_\_

Si utiliza el generador con el selector en la posición 120/240V, la corriente eléctrica se limitará para las tomas de 120V.

Cuando se utilizan las tomas ① Ó ② Y la toma ③ al mismo tiempo, la corriente eléctrica total suministrada equivaldrá o será inferior a 22,9A.

Por ejemplo:

Si la toma ③ de 240V suministra 10A, se pueden utilizar las tomas ① y ② de 120V hasta 12,9A.

En caso de que la carga supere 22,9A, el indicador de sobrecarga se encenderá y el generador se detendrá. (En este momento, es posible que los segmentos del vatímetro no alcancen 10.)

Si se utiliza el generador con el selector de tensión en la posición 120V, las tomas ① y ② pueden suministrar corriente nominal (45,8A).

참고사항 : \_\_\_\_\_

전압 선택 스위치를 120/240V-위치에 맞춰서 발전기를 가동할 경우, 전류는 120V-리셉터블에 한정될 것입니다.

① 번 혹은 ② 번 리셉터블과 ③ 번 리셉터블을 동시에 사용할 경우, 전체적으로 제공되는 전류는 22.9A 와 동일하거나 혹은 그에 미치지 못할 것입니다.

예 :

③ 번 240V-리셉터블이 10A 를 공급할 경우, ① 번과 ② 번 120V-리셉터블들은 12.9A 까지 사용 가능합니다.

부하가 22.9A 를 초과하면, 과부하 지시등이 켜지고 발전기가 정지할 것입니다. ( 이 때, 파워 미터의 세그먼트들은 10 에 도달할 수도 있음 )

전압 선택 스위치를 120V-위치에 맞춰서 발전기를 사용할 경우, ① 번과 ② 번 120V-리셉터블들은 정격 전류 (45.8A) 의 공급이 가능해집니다.

6. Gire el interruptor de control económico a la posición "ON".

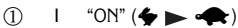

6. 경제 조정 스위치를 "ON"으로 돌립니다.



NOTA: \_\_\_\_\_

El interruptor de control económico debe colocarse en la posición "OFF" para aumentar la velocidad del motor hasta las rpm nominales.

참고사항 : \_\_\_\_\_

엔진 속도를 정격 분당 회전수로 올리려면 경제 조정 스위치를 반드시 "OFF"로 돌려야 합니다.

A) EF6300iSDE (120/240V-60Hz)

EF6300iSE (230V-50Hz)

B) EF6300iSE (220V-60Hz)

A) EF6300iSDE (120/240V-60Hz)

EF6300iSE (230V-50Hz)



B) EF6300iSE (220V-60Hz)

7. Encienda los dispositivos eléctricos.

7. 전기 장치들을 켭니다.

## Application range

When using the generator, make sure the total load is within rated output of a generator. Otherwise, generator damage may occur.

A	AC			
B	Power factor	1	0.8 – 0.95	0.4 – 0.75 (C Efficiency 0.85)
EF6300iSDE	120V	– 4,580W	– 3,664W	– 1,557W
	240V	– 2,290W	– 1,832W	– 779W
EF6300iSE (230V-50Hz)		– 2,390W	– 1,912W	– 813W
EF6300iSE (220V-60Hz)		– 2,500W	– 2,000W	– 850W

## Plages d'utilisation

Lorsque vous utilisez le générateur, assurez-vous la charge totale est conforme à la puissance de sortie nominale d'un générateur. Sinon, vous risquez d'endommager le générateur.

A CA

B Facteur de puissance

C Rendement de 0,85

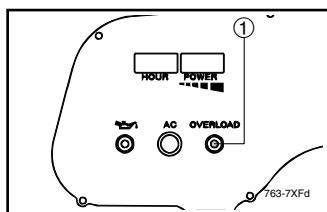

### NOTE: \_\_\_\_\_

- “–” means below.
- Application wattage indicates when each device is used by itself.
- The overload indicator light ① comes on when total wattage exceeds the application range. (See page 23 for more details.)

### N.B.: \_\_\_\_\_

- « – » veut dire en-dessous de.
- Le wattage d'utilisation indique lorsque chaque appareil est utilisé de lui-même.
- Le témoin de surcharge ① s'allume lorsque la puissance totale dépasse la plage d'application. (Voir page 23 pour plus de détails.)



ES

AS00970

### Margen de aplicación

Cuando utilice el generador, asegúrese de que la carga total no sea superior a su potencia nominal, ya que de lo contrario el generador podría sufrir daños.

- A CA
- B Factor de potencia
- C Rendimiento, 0,85

K

A200970

### 적용 범위

발전기를 이용할 때는, 전체 부하가 발전기의 정격 출력 내에 있는지 확인해야 합니다. 그렇지 않을 경우, 발전기가 고장 날 수 있습니다.

- A AC
- B 역률
- C 효율 0.85

NOTA: \_\_\_\_\_

- “—” significa lo que se indica a continuación.
- El vatiaje de la aplicación indica cuándo se está utilizando un dispositivo.
- El indicador de sobrecarga ① se ilumina cuando el vatiaje total supera el rango de aplicación. (Consulte la página 24 para obtener más información).

참고사항 : \_\_\_\_\_

- “—” 의 의미는 아래와 같습니다.
- 적용 와트는 각 장치마다 스스로 사용되는 때를 나타내 줍니다.
- ① 번 과부하 지시등은 전체 와트가 적용 범위를 넘어가면 켜집니다. ( 보다 자세한 내용은 24 페이지를 참고하시기 바랍니다. )

**CAUTION:**

- Do not overload. The total load of all electrical appliances must not exceed the supply range of the generator. Overloading will damage the generator.
- When supplying precision equipment, electronic controllers, PCs, electronic computers, microcomputer-based equipment or battery chargers, keep the generator a sufficient distance away to prevent electrical interference from the engine. Also ensure that electrical noise from the engine does not interfere with any other electrical devices located near the generator.
- If the generator is to supply medical equipment, advice should first be obtained from the manufacturer, a medical professional or hospital.
- Some electrical appliances or general-purpose electric motors have high starting currents, and cannot therefore be used, even if they lie within the supply ranges given in the above table. Consult the equipment manufacturer for further advice.

**ATTENTION:**

- Ne surchargez pas. La charge totale de tous les appareils électriques ne peut pas dépasser la plage d'alimentation du générateur. Une surcharge causerait des dommages au générateur.
- Pour l'alimentation d'équipements de précision, de contrôleurs électroniques, de PC, d'ordinateurs électroniques, d'équipements basés sur micro-ordinateur ou de chargeurs de batteries, maintenez le générateur à une distance suffisante afin d'éviter toute interférence électrique du moteur. Veillez également à ce que les parasites électriques du moteur n'interfèrent pas avec d'autres appareils électriques situés à proximité du générateur.
- Si le générateur doit alimenter des équipements médicaux, renseignez-vous au préalable auprès du fabricant, d'un professionnel médical ou d'un hôpital.
- Certains appareils électriques et moteurs électriques à usage général se caractérisent par un courant de démarrage élevé et ne peuvent par conséquent pas être employés, même s'ils s'inscrivent dans les plages d'alimentation spécifiées dans le tableau ci-dessus. Consultez le fabricant de l'équipement pour plus de détails.

**ATENCION:**

- No sobrecargue los aparatos. La carga total de todos los aparatos eléctricos no debe superar el margen de suministro del generador. Las sobrecargas producen daños en el generador.
- Cuando alimente equipos de precisión, controladores electrónicos, ordenadores, equipos electrónicos, equipos basados en microordenadores o cargadores de baterías, mantenga el generador a una distancia suficiente para evitar interferencias eléctricas con el motor. Asegúrese asimismo de que el ruido eléctrico del motor no interfiere con ningún otro dispositivo eléctrico situado cerca del generador.
- Si el generador va a alimentar equipos médicos, debe en primer lugar solicitar asesoramiento del fabricante, de un profesional médico o del hospital.
- Algunos aparatos eléctricos o equipos eléctricos de uso general tienen elevadas corrientes de arranque y por lo tanto no se pueden utilizar, incluso si se encuentran dentro de los márgenes de suministro que se indican en la tabla anterior. Solicite asesoramiento al fabricante del equipo.

**주의:**

- 과부하를 하지 마십시오. 모든 전기 장치의 전체 부하는 발전기의 공급 범위를 초과하지 않아야 합니다. 과부하가 되면 발전기가 고장 날 수 있습니다.
- 정밀 기구, 전자 조정기, PC, 전자 컴퓨터, 마이크로 컴퓨터 기반 장치 혹은 배터리 충전기에 전기를 공급할 때는, 발전기와 충분히 거리를 두고 해당 기기들을 사용해 엔진의 전기 간섭을 막을 수 있습니다. 또한, 엔진에서 나오는 전기 소음과 발전기 주변의 여타 전기 장치들이 서로 간섭되지 않도록 해야 합니다.
- 발전기로 의료 기구에 전기를 공급할 때는, 해당 기구의 제조업체 및 의료 전문가 혹은 병원의 조언을 먼저 들은 후 사용해야 합니다.
- 전기 장치들이나 혹은 일반 용도의 전기 모터들 중에는 시동 전류가 높은 것들도 있으므로, 이런 기기들이 위 표에 있는 공급 범위에 있더라도 사용할 수 없습니다.

## PERIODIC MAINTENANCE

Safety is an obligation of the owner. Periodic inspection, adjustment and lubrication will keep your generator in the safest and most efficient condition possible. The most important points of generator inspection, adjustment, and lubrication are explained on the following pages.

### **⚠ WARNING**

**If you are not familiar with maintenance work, have a Yamaha dealer do it for you.**

## ENTRETIENS PÉRIODIQUES

La sécurité est une obligation du propriétaire. Une inspection, un réglage et une lubrification périodiques maintiendront votre générateur dans la condition la plus sûre et la plus performante possible. Les points les plus importants de l'inspection, du réglage et de la lubrification d'un générateur sont expliqués dans les pages suivantes.

### **⚠ AVERTISSEMENT**

**Si vous n'êtes pas familiarisé avec les opérations de maintenance, faites-les exécuter par un concessionnaire Yamaha.**

# MANTENIMIENTO PERIÓDICO

# 정기적 보수

La seguridad es una obligación del propietario. La inspección, el ajuste y la lubricación periódicos garantizarán que el generador se encuentre siempre en el estado más seguro y eficiente posible.

Los puntos más importantes de la inspección, ajuste y lubricación del generador se explican en las páginas siguientes.

안전수칙은 사용자가 의무사항입니다. 정기 검사, 조절 및 윤활 작업은 발전기를 가장 안전하고 효율적인 상태로 사용할 수 있도록 해줍니다.

발전기 검사, 조절 및 윤활 작업과 관련하여 가장 중요한 사항들은 다음 페이지에 설명되었습니다.

## **⚠ ADVERTENCIA**

Si no está familiarizado con los trabajos de mantenimiento, su concesionario de Yamaha podrá encargarse de estas tareas.

## **⚠ 경고**

유지보수 작업에 익숙하지 않으면, 아마하 딜러에게 유지보수 작업을 의뢰하시기 바랍니다.

**E**

AE00899

**Maintenance chart****⚠ WARNING**

Stop the engine before starting maintenance work.

**CAUTION:**

Use only Yamaha specified genuine parts for replacement. Ask an authorized Yamaha dealer for further attention.

**F**

AF00899

**Tableau de périodicité des entretiens****⚠ AVERTISSEMENT**

Arrêtez le moteur avant d'effectuer des travaux d'entretien.

**ATTENTION:**

Utilisez exclusivement des pièces de rechange Yamaha d'origine. Demandez conseil à un concessionnaire Yamaha.

A Item	B Routine	C Pre-operation check	D Every	
			E 6 months or 100 Hr	F 12 months or 300 Hr
G Spark plug	H Check condition. I Clean and replace if necessary.		○	
J Fuel	K Check fuel level and leakage.	○		
L Fuel hose	M Check fuel hose for cracks or damage. Replace if necessary.	○		
N Engine oil	O Check oil level in engine.	○		
	P Replace		○ (*1)	
Q Air filter element	R Check condition.		○ (*2)	
	S Clean			
T Muffler screen	U Check condition.		○	
	V Clean and replace if necessary.			
W Spark arrester	X Check condition.		○	
	Y Clean and replace if necessary.			
Z Fuel filter	a Clean and replace if necessary.			○

- A Composants
- B Routine
- C Vérifications avant utilisation
- D Tous les
- E 6 mois ou 100 heures
- F 12 mois ou 300 heures
- G Bougie
- H Vérifiez la condition.
- I Nettoyez ou remplacez si nécessaire.
- J Carburant
- K Vérifiez le niveau et les fuites de carburant.
- L Conduit d'alimentation
- M Vérifiez que le conduit d'alimentation ne présente pas de fissures ni de dommages.  
Remplacez si nécessaire.
- N Huile moteur
- O Vérifiez le niveau d'huile dans le moteur.
- P Remplacez.
- Q Élément du boîtier de filtre à air
- R Vérifiez la condition.
- S Nettoyez.
- T Grille du silencieux
- U Vérifiez la condition.
- V Nettoyez ou remplacez si nécessaire.
- W Pare-étincelles
- X Vérifiez la condition.
- Y Nettoyez ou remplacez si nécessaire.
- Z Filtre à carburant
- a Nettoyez ou remplacez si nécessaire.

Tabla de mantenimiento

**⚠ ADVERTENCIA**

Pare el motor antes de iniciar los trabajos de mantenimiento.

**ATENCIÓN:**

Útilice únicamente piezas originales Yamaha cuando haya que cambiar un componente. Para más información, consulte a un concesionario autorizado Yamaha.

- [A] Elemento
- [B] Rutinaria
- [C] Comprobaciones previas a la utilización
- [D] Cada
- [E] 6 meses o 100 horas
- [F] 12 meses o 300 horas
- [G] Bujía
- [H] Comprobar el estado.
- [I] Limpiar y, si es necesario, cambiar.
- [J] Combustible
- [K] Comprobar el nivel de combustible y la posible existencia de fugas.
- [L] Tubo de combustible
- [M] Comprobar si el tubo de combustible está agrietado o dañado. Si es necesario, cambiarlo.
- [N] Aceite del motor
- [O] Comprobar el nivel del aceite en el motor.
- [P] Cambiar
- [Q] Elemento del filtro de aire
- [R] Comprobar el estado.
- [S] Limpiar
- [T] Pantalla del silenciador del escape
- [U] Comprobar el estado.
- [V] Limpiar y, si es necesario, cambiar.
- [W] Amortiguador de chispas
- [X] Comprobar el estado.
- [Y] Limpiar y, si es necesario, cambiar.
- [Z] Filtro de combustible
- [a] Limpiar y, si es necesario, cambiar.

유지보수 차트

**⚠ 경고**

보수를 시작하기 전에 엔진을 정지하십시오 .

**주의:**

부품 대체 시 반드시 지정된 야마하 발전기 부품들을 이용하십시오 . 더 주의를 기울이기 위해서 야마하 딜러에게 문의하십시오 .

- [A] 항목
- [B] 일상적인 작업
- [C] 운전 전 확인사항
- [D] 모든
- [E] 6 개월 혹은 100 시간
- [F] 12 개월 혹은 300 시간
- [G] 점화 플러그
- [H] 조건을 확인합니다 .
- [I] 필요할 경우, 닦고 교체합니다 .
- [J] 연료
- [K] 연료 레벨 및 연료가 새는지 확인합니다 .
- [L] 연료 호스
- [M] 연료 호스가 찢어지거나 혹은 손상됐는지 확인합니다 . 필요할 경우, 교체합니다 .
- [N] 엔진 오일
- [O] 엔진의 오일 레벨을 확인합니다 .
- [P] 교체
- [Q] 공기 필터 장치
- [R] 조건을 확인합니다 .
- [S] 깨끗함
- [T] 머플러 스크린
- [U] 조건을 확인합니다 .
- [V] 필요할 경우, 닦고 교체합니다 .
- [W] 점화 어레스터
- [X] 조건을 확인합니다 .
- [Y] 필요할 경우, 닦고 교체합니다 .
- [Z] 연료 필터
- [a] 필요할 경우, 닦고 교체합니다 .

**E****F**

A Item	B Routine	C Pre-operation check	D Every	
			E 6 months or 100 Hr	F 12 months or 300 Hr
b Crankcase breather hose	c Check breather hose for cracks or damage. d Replace if necessary.			○
e Cylinder head	f Decarbonize cylinder head. g More frequently if necessary.			★
h Valve clearance	i Check and adjust when engine is cold.			★
j Fittings/ fasteners	k Check all fittings and fasteners. l Correct if necessary.			★
m The point where abnormality was recognized by use.		○		

\*1 Initial replacement of the engine oil is after one month or 20 hours of operation.

\*2 The air filter element needs to be cleaned more frequently when using in unusually wet or dusty areas.

★ Since these items require special tools, data and technical skills, have a Yamaha dealer perform the service.

- A Composants
- B Routine
- C Vérifications avant utilisation
- D Tous les
- E 6 mois ou 100 heures
- F 12 mois ou 300 heures
- b Tuyau du reniflard du carter
- c Vérifiez si la tuyau du reniflard n'est pas fissurée ou endommagée.
- d Remplacez si nécessaire.
- e Culasse
- f Décarbonisez la culasse.
- g Plus fréquemment si nécessaire.
- h Jeu des soupapes
- i Vérifiez et ajustez lorsque le moteur est froid.
- j Fixations / attaches
- k Vérifiez tous les fixations et attaches.
- l Corrigez si nécessaire.
- m Le point où une anomalie a été identifiée la veille lors de l'utilisation.

\*1 Le renouvellement initial de l'huile moteur intervient un mois ou 20 heures d'utilisation.

\*2 L'élément de filtre à air doit être remplacé plus fréquemment lors d'une utilisation dans des environnements inhabituellement humides ou poussiéreux.

★ Etant donné que ces éléments exigent des outils spéciaux ainsi que des données et des connaissances techniques, faites effectuer cet entretien par un concessionnaire Yamaha.



**ES**

- A** Elemento
- B** Rutinaria
- C** Comprobaciones previas a la utilización
- D** Cada
- E** 6 meses o 100 horas
- F** 12 meses o 300 horas
- b** Tubo respiradero del cárter
- c** Comprobar si el tubo respiradero está agrietado o dañado.
- d** Si es necesario, cambiar.
- e** Culata
- f** Eliminar la carbonilla de la culata.
- g** Con más frecuencia si fuese necesario.
- h** Holgura de la válvula
- i** Comprobar y ajustar cuando el motor está frío.
- j** Accesorios de montaje y abrazaderas
- k** Comprobar todos los accesorios de montaje y abrazaderas.
- l** Corregir si fuese necesario.
- m** El punto donde se detectó la anomalía durante el funcionamiento del generador.

- \*1 El cambio inicial del aceite del motor es al cabo de un mes o 20 horas de funcionamiento.
- \*2 El elemento del filtro de aire se debe limpiar con más frecuencia si se utiliza el generador en zonas muy húmedas o polvorrientas.
- ★ Puesto que estos elementos requieren herramientas, datos y conocimientos técnicos especiales, solicite a un concesionario de Yamaha que realice el servicio.

**K**

- A** 항목
- B** 일상적인 작업
- C** 운전 전 확인사항
- D** 모든
- E** 6 개월 혹은 100 시간
- F** 12 개월 혹은 300 시간
- b** 크랭크케이스 환기 호스
- c** 환기 호스가 찢어지거나 혹은 손상됐는지 확인합니다 .
- d** 필요할 경우, 교체합니다 .
- e** 실린더 헤드
- f** 실린더 헤드를 제거합니다 .
- g** 필요할 경우, 보다 자주 합니다 .
- h** 밸브 유격
- i** 확인 및 조절은 엔진이 차가울 때 합니다 .
- j** 피팅 / 패스너
- k** 피팅과 패스너들을 모두 확인합니다 .
- l** 필요할 경우, 수정합니다 .
- m** 사용 시 비정상적인 것으로 인식 될 때의 해야 할 일

- \*1 엔진 오일은 한 달 혹은 20 시간 작동 후 교체합니다 .
- \*2 공기 필터 부품은 매우 젖어있거나 혹은 더러운 곳에서 사용할 때는 보다 자주 청소해야 합니다 .
- ★ 이 항목들은 특수 도구와 데이터 및 기술이 필요하므로, 야마하 딜러에게 서비스를 요청하시기 바랍니다 .

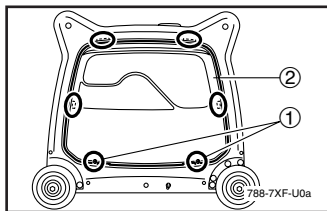
**E**

AE01143

**Spark plug inspection**

The spark plug is important engine components, which should be checked periodically.

1. Remove the bolts ①, and then pull outward on the areas of front cover ② shown.
2. Remove the spark plug cap and then remove the spark plug.
3. Check for discoloration and remove the carbon.

The porcelain insulator around the center electrode of spark plug should be a medium-to-light tan color.

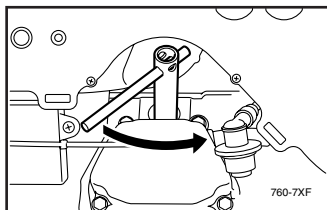

760-7XF

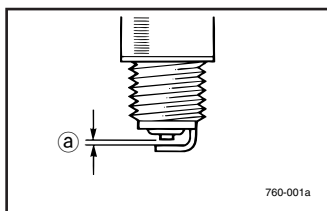

760-001a

4. Check the spark plug type and gap ①.

Standard Spark Plug:  
BPR4ES (NGK)  
Spark Plug Gap:  
0.7 – 0.8 mm  
(0.028 in – 0.031 in)

**NOTE:** \_\_\_\_\_

The spark plug gap should be measured with a wire thickness gauge and, if necessary, adjusted to specification.

**F**

AF01143

**Inspection de la bougie**

La bougie est un composant important du moteur et doit être vérifiée périodiquement.

1. Déposez les boulons ①, et tirez ensuite vers l'extérieur sur les surfaces illustrées du couvercle avant ②.
2. Retirez les capuchons de bougies, puis déposez les bougies.
3. Vérifiez la couleur de la bougie et faites disparaître toutes traces de calamine.

L'isolant en porcelaine autour de l'électrode centrale de la bougie doit être de couleur beige moyen à beige clair.

4. Vérifiez le type de bougie ainsi que l'écartement des électrodes ①.

Bougie standard:  
BPR4ES (NGK)  
Ecartement des électrodes:  
0,7 – 0,8 mm

**N.B.:** \_\_\_\_\_

L'écartement des électrodes doit être mesuré à l'aide d'un calibre fils et, si nécessaire, ajusté suivant les spécifications.

**Inspección de la bujía**

Las bujías son componentes importantes del motor y deberían comprobarse periódicamente.

1. Retire los tornillos ① y a continuación tire hacia afuera de las áreas de la tapa frontal ② que se muestra.
2. Retire el capuchón y a continuación la bujía.
3. Compruebe si ha sufrido decoloración y retire la carbonilla.  
El aislante de porcelana alrededor del electrodo central de la bujía debería presentar un color canela medio a claro.

4. Compruebe la separación y el tipo de bujía ③.

Bujía estándar:  
BPR4ES (NGK)  
Separación entre los electrodos de la bujía:  
0.7 – 0.8 mm  
(0,028 pulg. – 0,031 pulg.)

**NOTA:** \_\_\_\_\_

La separación entre los electrodos de la bujía debería medirse con una galga de espesores y, si fuese necesario, ajustarse de acuerdo con las especificaciones.

**점화 플러그 점검**

점화 플러그는 중요 부품이므로 정기적으로 확인해야 합니다.

1. ① 번 볼트를 뺀 다음, 그림에서와 같이 ② 번 앞 커버 부분을 바깥 쪽으로 당깁니다.
2. 점화 플러그 캡을 뺀 후, 점화 플러그를 뺍니다.
3. 탈색 여부를 확인하고 탄소를 제거합니다.  
점화 플러그 주변의 자기 절연체는 벌에 그을린 색상의 매체여야 합니다.

4. 점화 플러그 타입과 갭 ④을 확인합니다.

표준 점화 플러그 :  
BPR4ES (NGK)  
점화 플러그 갭 :  
0.7 및 0.8 mm  
(0.028 in 및 0.031 in)

**참고사항 :** \_\_\_\_\_

점화 플러그 갭은 전선 두께 게이지로 측정하여, 필요할 경우, 규격치로 조절해야 합니다.

**E**

5. Install the spark plug.

<p>Spark Plug Torque:            20.0 N•m            (2.0 kgf•m, 14.8 lbf•ft)</p>
---

**NOTE:** \_\_\_\_\_

If a torque wrench is not available when installing a spark plug, a good estimate of the correct torque is 1/4-1/2 turn past finger tight. However, the spark plug should be tightened to the specified torque as soon as possible.

6. Install the spark plug cap.
7. Install the front cover and tighten the bolts.

AE00431

### Carburetor adjustment

The carburetor is a vital part of the engine. Adjusting should be left to a Yamaha dealer with the professional knowledge, specialized data, and equipment to do so properly.

**F**

5. Remontez la bougie.

<p>Couple de serrage de la bougie:            20,0 N•m            (2,0 kgf•m, 14,8 lbf•ft)</p>
--

**N.B.:** \_\_\_\_\_

Si vous ne disposez pas d'une clé dynamométrique au moment où vous installez une bougie, une estimation correcte du couple spécifié consiste à serrer la bougie de 1/4-1/2 tour après l'avoir vissée à la main. La bougie doit cependant être serrée le plus rapidement possible au couple spécifié.

6. Installez le capuchon de bougie.
7. Installez le capot avant et serrez les boulons.

AF00431

### Réglage du carburateur

Le carburateur est un élément vital du moteur. Confiez-en le réglage à un concessionnaire Yamaha qualifié disposant des compétences spécifiques ainsi que des données et des équipements indispensables pour le faire correctement.

ES

5. Coloque la bujía.

Par de la bujía: 20,0 N•m (2,0 kgf•m, 14,8 lbf•ft)
--

NOTA: \_\_\_\_\_

Si no dispone de una llave dinamométrica para instalar una bujía, una buena estimación del par correcto es 1/4-1/2 vuelta después de apretarla con la mano. Sin embargo, la bujía debería apretarse al par especificado lo antes posible.

6. Coloque el capuchón de la bujía.
7. Coloque la tapa frontal y apriete los tornillos.

AS00431

### Ajuste del carburador

El carburador constituye una parte esencial del motor. El ajuste debe encomendarse a un concesionario de Yamaha con los conocimientos profesionales, los datos especializados y el equipo necesario para realizarlo correctamente.

K

5. 점화 플러그를 장착합니다.

점화 플러그 토크 : 20.0 N•m (2.0 kg•m, 14.8 lb•ft)
---

참고사항 : \_\_\_\_\_

점화 플러그 장착 시 토크 렌치를 사용할 수 없을 경우, 1/4-1/2 정도 손가락으로 더 돌리면 토크가 대략 맞습니다. 하지만, 가능한 빨리 점화 플러그를 규정된 토크로 조절해야 합니다.

6. 점화 플러그 캡을 장착합니다.
7. 앞 커버를 장착하고 볼트를 조입니다.

A200431

### 카뷰레터 조절

카뷰레터는 중요 엔진 부품이므로, 조절 작업은 전문적 지식과 특화된 데이터 및 적절히 작업할 수 있는 장비를 갖춘 야마하 딜러에게 맡겨야 합니다.

**E**

AE01156

**Engine oil replacement****⚠WARNING**

Avoid draining the engine oil immediately after stopping the engine. The oil is hot and should be handled with care to avoid burns.

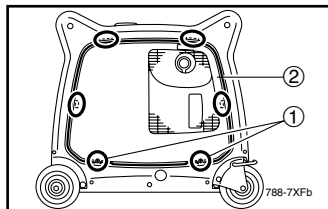

1. Place the machine on a level surface and warm up the engine for several minutes. Then stop the engine.
2. Remove the bolts ①, and then pull outward on the areas of rear cover ② shown.

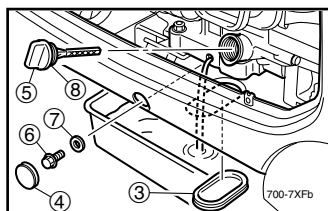

3. Remove the rubber cap ③, rubber plug ④ and the oil filler cap ⑤.
4. Place an oil pan under the engine. Remove the oil drain bolt ⑥ so that the oil can be completely drained.
5. Check the drain bolt, gasket ⑦, oil filler cap and O-ring ⑧. If damaged, replace.
6. Reinstall the oil drain bolt.

Drain bolt Torque:  
30.0 N•m  
(3.1 kgf•m, 22.2 lbf•ft)

**F**

AF01156

**Renouvellement de l'huile moteur****⚠AVERTISSEMENT**

Évitez de vidanger l'huile immédiatement après avoir arrêté le moteur. L'huile est brûlante et doit être manipulée avec précautions pour éviter les brûlures.

1. Placez la machine sur une surface plane et faites chauffer le moteur pendant quelques minutes. Arrêtez ensuite le moteur.
2. Déposez les boulons ①, et tirez ensuite vers l'extérieur sur les surfaces illustrées du couvercle arrière ②.

3. Déposez le bouchon en caoutchouc ③, le bouchon en caoutchouc ④ et le bouchon de remplissage d'huile ⑤.
4. Placez un conteneur à huile sous le moteur. Déposez le boulon de vidange d'huile ⑥ de façon à vidanger complètement l'huile.
5. Vérifiez le boulon de vidange, le joint ⑦, le bouchon de remplissage d'huile et le joint torique ⑧. Remplacez si endommagés.
6. Réinstallez le bouchon de vidange d'huile.

Couple de serrage du boulon de vidange :  
30,0 N•m  
(3,1 kgf•m, 22,2 lbf•ft)

ES

AS01156

### CAMBIO DEL ACEITE DE MOTOR

#### ⚠ ADVERTENCIA

Evite vaciar el aceite del motor inmediatamente después de detenerlo. El aceite está caliente y debe manejarse con cuidado para evitar quemaduras.

1. Coloque la máquina en una superficie nivelada y caliente el motor durante varios minutos. A continuación, pare el motor.
2. Retire los tornillos ① y a continuación tire hacia afuera de las áreas de la tapa posterior ② que se muestra.

3. Retire el tapón de goma ③, el conector de goma ④ y el tapón de llenado de aceite ⑤.
4. Coloque un cárter de aceite bajo el motor. Retire el tornillo de vaciado de aceite ⑥ para que se pueda vaciar completamente.
5. Compruebe el tornillo de vaciado, la culata ⑦, el tapón del llenado de aceite y la junta tórica ⑧. Si están dañados, cámbielos.
6. Vuelva a instalar el tornillo de vaciado de aceite.

Par del tornillo de vaciado:  
 30,0 N•m  
 (3,1 kgf•m, 22,2 lbf•ft)

K

A201156

### 엔진 오일 교환

#### ⚠ 경고

엔진 정지 후에는 바로 엔진 오일이 새지 않도록 해야 합니다. 오일이 뜨거우므로 화상을 입지 않으려면 주의해서 다루어야 합니다.

1. 기계를 평평한 곳에 두고 몇 분간 엔진을 예열합니다. 그런 후, 엔진을 정지시킵니다.
2. ① 번 볼트를 뺀 다음, 그림에서와 같이 ② 번 뒤 커버 부분을 바깥 쪽으로 당깁니다.

3. ③ 번 고무 캡과 ④ 번 고무 플러그 및 ⑤ 번 오일 필터 캡을 뺍니다.
4. 오일 팬을 엔진 아래에 둡니다. ⑥ 번 오일 드레인 볼트를 빼서 오일을 완전히 빼줍니다.
5. 드레인 볼트와 ⑦ 번 개스킷 및 오일 필터 캡과 ⑧ 번 오링을 확인합니다. 손상됐으면, 교체합니다.
6. 오일 드레인 볼트를 다시 장착합니다.

드레인 볼트 토크 :  
 30.0 N•m  
 (3.1 kg•m, 22.2 lb•ft)

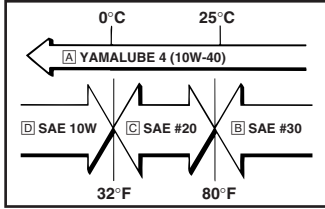
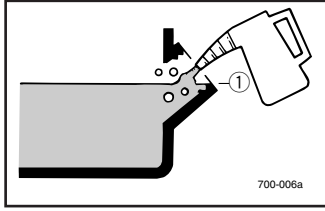

**E**

7. Add engine oil to the upper level ①.

Recommended engine oil:

- A YAMALUBE 4 (10W-40), SAE 10W-30 or 10W-40
- B SAE #30
- C SAE #20
- D SAE 10W

Recommended engine oil grade:

API Service SE type or higher

Engine oil quantity:  
1.3 L  
(1.37 US qt, 1.14 Imp qt)

**CAUTION:** \_\_\_\_\_

**Be sure no foreign material enters the crankcase.**

8. Install the oil filler cap, the rubber cap and the rubber plug.
9. Install the front cover and tighten the bolts.

**F**

7. Faites l'appoint d'huile moteur jusqu'au niveau supérieur ①.

Huile moteur préconisée:

- A YAMALUBE 4 (10W-40), SAE 10W-30 ou 10W-40
- B SAE #30
- C SAE #20
- D SAE 10W

Classification de l'huile moteur préconisée:

API Service SE ou supérieur.

Contenance d'huile du moteur:  
1,3 L (1,14 pte imp)

**ATTENTION:** \_\_\_\_\_

**Veillez à ce que des corps étrangers ne pénètrent pas dans le carter du moteur.**

8. Placez le bouchon de remplissage d'huile, le bouchon en caoutchouc et le bouchon en caoutchouc.
9. Installez le capot avant et serrez les boulons.

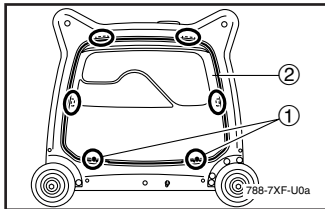

AE01126

**Air filter**

1. Remove the bolts ①, and then pull outward on the areas of front cover ② shown.

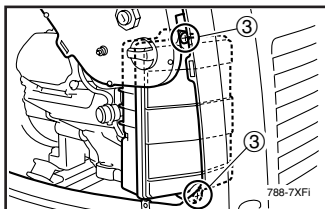

AF01126

**Filtre à air**

1. Déposez les boulons ①, et tirez ensuite vers l'extérieur sur les surfaces illustrées du couvercle avant ②.

2. Remove the screws ③.

2. Déposer les boulons ③.



**ES**

7. Añada aceite de motor hasta el nivel superior ①.

Aceite de motor recomendado:

- A] YAMALUBE 4 (10W-40), SAE 10W-30 o 10W-40
- B] SAE #30
- C] SAE #20
- D] SAE 10W

Grado de aceite de motor recomendado:

Tipo API Service SE o superior

Cantidad de aceite de motor:

1,3 L  
(1,37 US qt, 1,14 Imp qt)

**ATENCIÓN:**

Cuide de que no entre materia extraña en el cárter.

8. Coloque el tapón de llenado de aceite, el tapón de goma y el conector de goma.
9. Coloque la tapa frontal y apriete los tornillos.

AS01126

**Filtro de aire**

1. Retire los tornillos ① y a continuación tire hacia afuera de las áreas de la tapa frontal ② que se muestra.
2. Retire los tornillos ③.

**K**

7. 엔진 오일을 ① 번 상위 레벨 까지 주입합니다 .

권장 엔진 오일 :

- A] YAMALUBE 4 (10W-40), SAE 10W-30 혹은 10W-40
- B] SAE #30
- C] SAE #20
- D] SAE 10W

권장 등급 엔진 오일 :

API Service SE 타입

혹은 그 이상

엔진 오일량 :

1.3 리터

**주의:**

크랭크 케이스에 이물질이 들어 가지 않도록 하십시오 .

8. 오일 필러 캡과 고무 캡 및 고무 플러그를 장착합니다 .
9. 앞 커버를 장착하고 볼트를 조입니다 .

A201126

**에어 필터**

1. ① 번 볼트를 뺀 다음, 그림에서와 같이 ② 번 앞 커버 부분을 바깥 쪽으로 당깁니다 .
2. ③ 번 나사를 뺍니다 .

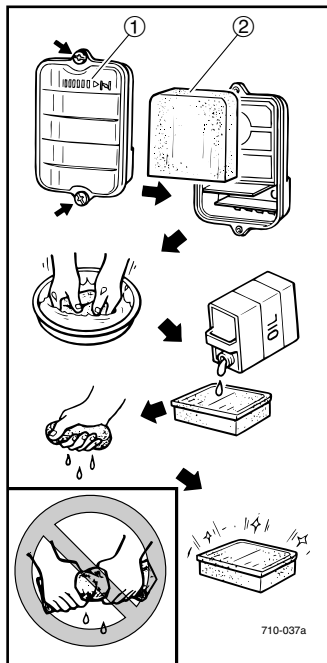

710-037a

**E**

3. Remove the air filter cover ① and foam element ②.
4. Wash the foam element in solvent and dry it.
5. Oil the foam element and squeeze out excess oil. The foam element should be wet but not dripping.

Recommended oil:  
Foam-air-filter oil  
or  
SAE #20 motor oil

**CAUTION:** \_\_\_\_\_

**Do not wring out the foam element when squeezing it. This could cause it to tear.**

6. Insert the foam element into the air filter case.

**NOTE:** \_\_\_\_\_

Be sure the foam element sealing surface matches the air filter so there is no air leak.

**CAUTION:** \_\_\_\_\_

**The engine should never run without the foam element; excessive piston and cylinder wear may result.**

7. Install the air filter cover in its original position and tighten the screws.
8. Install the front cover and tighten the bolts.

**F**

3. Déposez le couvercle de filtre à air ① et l'élément en mousse ②.
4. Lavez l'élément en mousse dans du solvant et séchez-le.
5. Huilez l'élément en mousse et pressez-en l'huile excédentaire. L'élément en mousse doit être humide et ne pas dégouliner.

Huile préconisée:  
Huile pour filtre à air en mousse  
ou  
Huile moteur SAE #20

**ATTENTION:** \_\_\_\_\_

**Ne tordez pas l'élément en mousse lorsque vous le pressez. Vous risquez sinon de le déchirer.**

6. Insérez l'élément en mousse dans le boîtier de filtre à air.

**N.B.:** \_\_\_\_\_

Assurez-vous que la surface d'étanchéité de l'élément en mousse s'adapte sur le filtre à air de manière à ce qu'il n'y ait pas de fuite d'air.

**ATTENTION:** \_\_\_\_\_

**Le moteur ne peut jamais tourner sans l'élément en mousse, faute de quoi vous risquez de provoquer une usure excessive du piston et du cylindre.**

7. Installez le couvercle de filtre à air dans sa position originale serrez les boulons.
8. Installez le capot avant et serrez les boulons.

**ES**

3. Retire la tapa del filtro de aire ① y el elemento de espuma ②.
4. Lave el elemento de espuma en disolvente y séquelo.
5. Aplique aceite al elemento de espuma y retire el exceso de aceite. El elemento de espuma debe estar húmedo pero no gotear.

Aceite recomendado:  
 Aceite para filtro de aceite con espuma  
 o  
 Aceite de motor SAE #20

**ATENCION:** \_\_\_\_\_

No retuerza el elemento cuando lo apriete,  
 ya que se podría desgarrar.

6. Introduzca el elemento en la carcasa del filtro de aire.

**NOTA:** \_\_\_\_\_

Asegúrese de que el precinto del elemento encaja en el filtro de aire de forma que no existan fugas de aire.

**ATENCION:** \_\_\_\_\_

El motor nunca debe funcionar sin el elemento; de lo contrario se producirá un desgaste excesivo del pistón y del cilindro.

7. Instale la tapa del filtro de aire en su posición original y apriete los tornillos.
8. Coloque la tapa frontal y apriete los tornillos.

**K**

3. ① 번 공기 필터 커버 및 ② 번 폼 부품을 뺍니다 .
4. 용매로 폼 부품을 세척한 후 말립니다 .
5. 폼 부품에 오일을 칠하고 많이 묻은 곳은 짜냅니다 . 폼 부품은 축축해야 하지만 흘러내리지는 않아야 합니다 .

추천오일 :  
 폼 - 에어 - 필터 오일 또는  
 SAE #20 자동차 오일

**주의:** \_\_\_\_\_

잘 때는 폼 부품을 비틀지 마십시오 .  
 비틀면 찢어질 수 있습니다 .

6. 폼 부품을 공기 필터 케이스에 넣습니다 .

**참고사항 :** \_\_\_\_\_

공기가 새지 않도록 에어필터를 확실히 맞추십시오 .

**주의:** \_\_\_\_\_

부품이 하나라도 없으면 엔진은 작동하지 않습니다 .  
 피스톤이나 실린더의 마모원인이 될 수 있습니다 .

7. 공기 필터 커버를 원래 위치에 장착하고 나사를 조입니다 .
8. 앞 커버를 장착하고 볼트를 조입니다 .



AE01075

### Muffler screen and spark arrester

#### ⚠ WARNING

The engine and muffler will be very hot after the engine has been run.

Avoid touching the engine and muffler while they are still hot with any part of your body or clothing during inspection or repair.

E

F

AF01075

### Grille du silencieux et pare-étincelles

#### ⚠ AVERTISSEMENT

Le moteur et le silencieux sont brûlants après que le moteur a tourné. Ne touchez pas le moteur ni le silencieux avec une partie de votre corps ou de vos vêtements s'ils sont encore brûlants lors des travaux d'inspection ou de réparation.

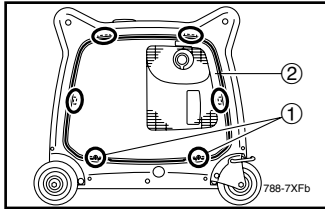

1. Remove the bolts ①, and then pull outward on the areas of rear cover ② shown.

1. Déposez les boulons ①, et tirez ensuite vers l'extérieur sur les surfaces illustrées du couvercle arrière ②.

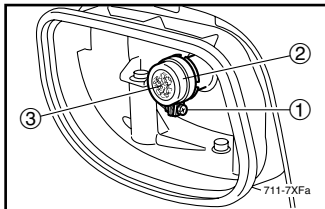

2. Loosen the screw ① and then remove the muffler cap ②, the muffler screen ③ and spark arrester ④.

2. Desserrez la vis ① et déposez ensuite le bouchon du silencieux ②, la grille du silencieux ③ et le pare-étincelles ④.

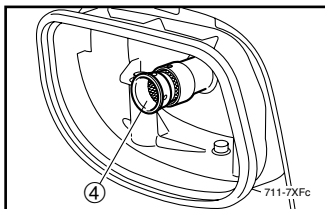
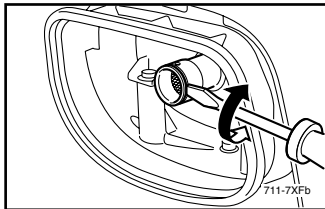

ES

AS01075

### Pantalla del silenciador y amortiguador de chispas

#### ⚠ ADVERTENCIA

El motor y el silenciador estarán muy calientes después de que el motor haya estado en marcha.

Durante la inspección o reparación del generador, evite tocar el motor y el silenciador con su cuerpo o con su ropa mientras estén calientes.

K

A201075

### 머플러 스크린 및 점화 차단기

#### ⚠ 경고

엔진 작동 후 엔진과 머플러가 매우 뜨거울 것입니다.

검사나 보수 중에 엔진과 머플러가 아직 뜨거운 동안은 이 부분에 몸이나 옷이 닿지 않도록 주의하십시오.

1. Retire los tornillos ① y a continuación tire hacia afuera de las áreas de la tapa posterior ② que se muestra.

2. Afloje el tornillo ① y a continuación retire el tapón del silenciador ②, la pantalla del silenciador ③ y el amortiguador de chispas ④.

1. ① 번 볼트를 뺀 다음, 그림에서와 같이 ② 번 뒤 커버 부분을 바깥 쪽으로 당깁니다.

2. ① 번 나사를 풀고 ② 번 머플러 캡과 ③ 번 머플러 스크린 및 ④ 번 점화 차단기를 뺍니다.

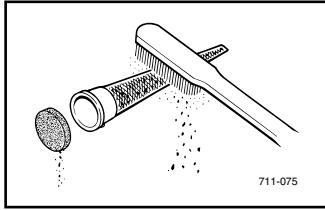

**E**

- Remove the carbon deposits on the muffler screen and spark arrester using a wire brush.

**CAUTION:** \_\_\_\_\_

When cleaning, use the wire brush lightly to avoid damaging or scratching of the muffler screen and spark arrester.

- Check the muffler screen and spark arrester.  
Replace them if damaged.
- Install the spark arrester.

**NOTE:** \_\_\_\_\_

Align the spark arrester projection ① with the hole ② in the muffler pipe.

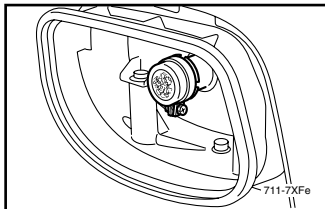
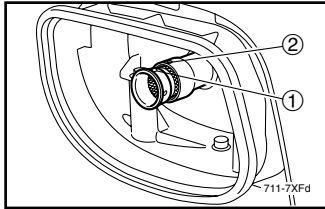

- Install the muffler screen and the muffler cap.
- Install the rear cover and tighten the bolts.

**F**

- Éliminez les dépôts de calamine de la grille du silencieux et du pare-étincelles à l'aide d'une brosse métallique.

**ATTENTION:** \_\_\_\_\_

Lors du nettoyage, utilisez la brosse métallique avec précaution pour éviter d'endommager ou d'érafler la grille du silencieux et le pare-étincelles.

- Vérifiez la grille du silencieux et le pare-étincelles.  
Remplacez-les si endommagés.
- Installez le pare-étincelles.

**N.B.:** \_\_\_\_\_

Alignez la saillie du pare-étincelles ① sur l'orifice ② du tuyau de silencieux.

- Montez la grille du silencieux et le bouchon du silencieux.
- Installez le capot arrière et serrez les boulons.

**ES**

3. Retire los depósitos de carbonilla de la pantalla del silenciador y el amortiguador de chispas con un cepillo metálico.

**ATENCIÓN:**

Cuando limpie, utilice el cepillo metálico con suavidad para evitar dañar o arañar la pantalla del silenciador y el amortiguador de chispas.

4. Compruebe la pantalla del silenciador y el amortiguador de chispas. Cámbielos si están dañados.
5. Coloque el amortiguador de chispas.

**NOTA:**

Alinee el saliente del amortiguador ① con el orificio ② del tubo del silenciador.

6. Coloque la pantalla y el tapón del silenciador.
7. Instale la tapa posterior y apriete los tornillos.

**K**

3. 머플러 스크린과 점화 차단기의 탄소 노폐물은 와이어 브러시를 이용하여 제거합니다.

**주의:**

청소를 할 때는, 와이어 브러시를 살짝 문질러서 머플러 스크린 및 점화 차단기의 손상 혹은 균형을 방지해야 합니다.

4. 머플러 스크린과 점화 차단기를 확인합니다. 손상됐으면, 교체합니다.
5. 점화 차단기를 장착합니다.

**참고사항 :**

- ① 번 점화 차단기 돌출부를 ② 번 머플러 파이프의 홀에 맞춥니다.

6. 머플러 스크린과 머플러 캡을 장착합니다.
7. 뒤 커버를 장착하고 볼트를 조입니다.

E

F

AE00471

### Fuel tank filter

#### **⚠WARNING**

Never use or be near the fuel and solvent while smoking or in the vicinity of an open flame.

1. Remove the fuel tank cap and filter ①.
2. Clean the filter with gasoline. If damaged, replace it.
3. Wipe the filter and install it.
4. Install the fuel tank cap.

#### **⚠WARNING**

Be sure the fuel tank cap is tightened securely.

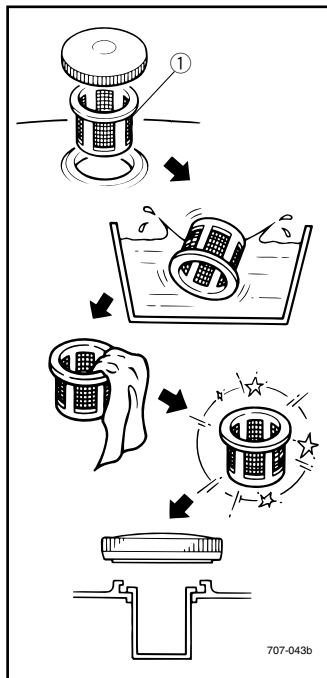

AF00471

### Filtre de réservoir d'essence

#### **⚠AVERTISSEMENT**

Ne manipulez pas et ne vous approchez pas de solvants ou d'essence lorsque vous fumez ou que vous vous trouvez à proximité d'une flamme.

1. Enlevez le bouchon du réservoir d'essence et le filtre ①.
2. Nettoyez le filtre avec de l'essence. S'il est endommagé, remplacez-le.
3. Essuyez le filtre et installez-le.
4. Installez le bouchon du réservoir de carburant.

#### **⚠AVERTISSEMENT**

Veillez à ce que le bouchon du réservoir de carburant soit correctement fermé.



## Filtro del depósito de combustible

### ⚠ ADVERTENCIA

Absténgase de manipular el combustible o disolvente mientras fuma o se encuentra cerca de una llama.

1. Retire el tapón del depósito de combustible y el filtro ①.
2. Limpie el filtro con gasolina. Si está dañado, reemplácelo.
3. Seque el filtro e instálelo.
4. Instale el tapón del depósito de combustible.

### ⚠ ADVERTENCIA

Asegúrese de apretar firmemente la tapa del depósito.

## 연료탱크 필터

### ⚠ 경고

흡연 중 또는 솔벤트나 연료 근처에서 사용하지 말아야 하며 화재가 발생할 수 있는 근처에서는 사용하지 마십시오 .

1. 연료 탱크 캡과 ① 번 필터를 뺍니다 .
2. 가솔린으로 필터를 청소합니다 . 손상됐으면, 교체합니다 .
3. 필터를 닦아서 장착합니다 .
4. 연료 탱크 캡을 장착합니다 .

### ⚠ 경고

연료 탱크 캡이 확실히 잠겼는지 확인하십시오 .

AE00842

## Battery

This generator is equipped with a sealed type (MF) battery, which does not require any maintenance. There is no need to check the electrolyte or to add distilled water.

### ⚠ WARNING

- Electrolyte is poisonous and dangerous since it contains sulfuric acid, which causes severe burns. Avoid any contact with skin, eyes or clothing and always shield your eyes when working near batteries. In case of contact, administer the following FIRST AID.
  - EXTERNAL: Flush with plenty of water.
  - INTERNAL: Drink large quantities of water or milk and immediately call a physician.
  - EYES: Flush with water for 15 minutes and seek prompt medical attention.
- Batteries produce explosive hydrogen gas. Therefore, keep sparks, flames, cigarettes, etc., away from the battery and provide sufficient ventilation when charging it in an enclosed space.
- KEEP THIS AND ALL BATTERIES OUT OF THE REACH OF CHILDREN.

AF00842

## Batterie

Ce générateur est équipé d'une batterie scellée (MF), qui ne requiert aucun entretien. Il n'est pas nécessaire de vérifier le niveau d'électrolyte ni d'ajouter de l'eau distillée.

### ⚠ AVERTISSEMENT

- L'électrolyte de batterie est extrêmement toxique, car l'acide sulfurique qu'il contient peut causer de graves brûlures. Éviter tout contact d'électrolyte avec la peau, les yeux ou les vêtements et toujours se protéger les yeux lors de travaux à proximité d'une batterie. En cas de contact avec de l'électrolyte, effectuer les PREMIERS SOINS suivants.
  - EXTERNE : rincer abondamment à l'eau courante.
  - INTERNE : boire beaucoup d'eau ou de lait et consulter immédiatement un médecin.
  - YEUX : rincer à l'eau courante pendant 15 minutes et consulter rapidement un médecin.
- Les batteries produisent de l'hydrogène, un gaz inflammable. Éloigner la batterie des étincelles, flammes, cigarettes, etc., et toujours veiller à bien ventiler la pièce où l'on recharge une batterie, si la charge est effectuée dans un endroit clos.
- TENIR TOUTE BATTERIE HORS DE PORTÉE DES ENFANTS.

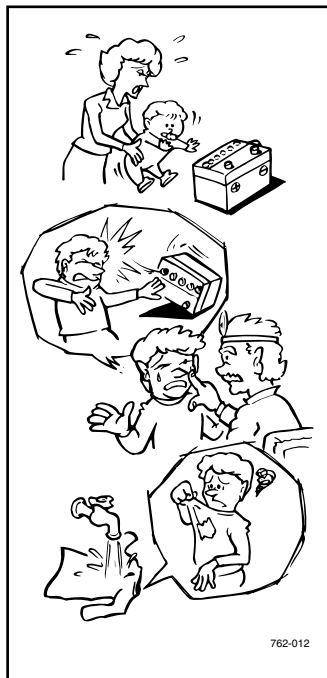

762-012

### To charge the battery

Have a Yamaha dealer charge the battery as soon as possible if it seems to have discharged.

### Charge de la batterie

Faites charger la batterie le plus rapidement possible par un distributeur Yamaha si elle semble déchargée.

## Batería

El generador dispone de una batería de tipo hermético (MF) que no necesita mantenimiento alguno. No es necesario comprobar el electrolito ni añadir agua destilada.

### ⚠️ ADVERTENCIA

- El electrolito es tóxico y peligroso, ya que contiene ácido sulfúrico y puede provocar quemaduras graves. Evite que entre en contacto con la piel, los ojos o la ropa y protéjase siempre los ojos cuando trabaje cerca de baterías. En caso de contacto, preste los siguientes **PRIMEROS AUXILIOS**.
- **EXTERNO:** Lave con abundante agua.
- **INTERNO:** Beba grandes cantidades de agua o leche y llame inmediatamente a un médico.
- **OJOS:** Lave con agua durante 15 minutos y solicite de inmediato asistencia médica.
- Las baterías producen gas hidrógeno explosivo. Por lo tanto, mantenga la batería alejada de chispas, llamas, cigarrillos encendidos, etc., y asegúrese de que haya una correcta ventilación cuando la cargue en un lugar cerrado.
- **MANTENGA LAS BATERÍAS FUERA DEL ALCANCE DE LOS NIÑOS.**

### Para cargar la batería

Solicítelo a un concesionario Yamaha tan pronto como parezca descargada.

## 배터리

본 배터리에는 유지보수가 전혀 필요 없는 봉인된 타입 (MF) 배터리가 장착돼있기 때문에, 전극 확인이나 증류수 주입을 할 필요가 없습니다.

### ⚠️ 경고

- 전극에는 중화상을 일으킬 수 있는 황산이 함유돼있으므로 독성이 있고 위험합니다. 배터리 근처에서 작업을 할 때는 전극에 피부나 눈 혹은 옷이 닿지 않도록 눈을 항상 보호해야 합니다. 전극에 닿았을 경우, 다음과 같이 응급처치를 하시기 바랍니다.
- 외부 접촉 시: 물을 많이 뿌려줍니다.
- 몸 속 유입 시: 물이나 우유를 많이 마시고 즉시 의사를 부릅니다.
- 눈에 닿았을 경우: 눈에 15분간 물을 뿌리고 즉시 치료를 받습니다.
- 배터리에서는 폭발성 수소가스가 만들어지므로, 배터리 근처에서 불꽃이나 화염 물질 등을 두거나 혹은 흡연 등의 행동을 해서는 안되며, 폐쇄된 공간에서 충전할 때는 환기를 충분히 시키면서 해야 합니다.
- 이 배터리 및 배터리들은 모두 어린이 손에 닿지 않는 곳에 보관하십시오.

### 배터리 충전

배터리가 방전된 것 같으면, 가능한 빨리 야마하 딜러에게 배터리 충전을 맡기시기 바랍니다.

E

AE01057

### Recommended battery

Recommended battery:  
Capacity: 12V/18Ah

F

AF01057

### Batterie recommandée

Batterie recommandée:  
Capacité: 12V/18Ah

AE01077

### Fuse replacement

**⚠WARNING** \_\_\_\_\_

Be sure to use specified fuse. A wrong fuse will cause electrical system damage and A FIRE HAZARD.

**CAUTION:** \_\_\_\_\_

Be sure the engine switch is turned to "STOP" to prevent accidental short circuiting.

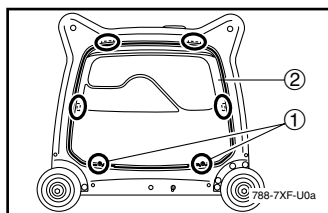

1. Remove the bolts ①, and then pull outward on the areas of front cover ② shown.

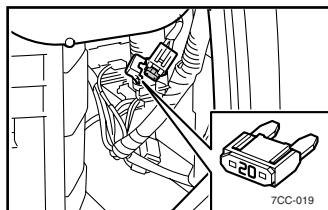

2. Replace the fuse with one of proper amperage.

Specified fuse: 20A

**NOTE:** \_\_\_\_\_

If the fuse immediately blows again, consult a Yamaha dealer.

3. Install the front cover and tighten the bolts.

AF01077

### Remplacement du fusible

**⚠AVERTISSEMENT** \_\_\_\_\_

Veillez à utiliser un fusible spécifié. Un fusible incorrect provoquera des dommages au circuit électrique et constitue un DANGER D'INCENDIE.

**ATTENTION:** \_\_\_\_\_

Veillez à tourner le contacteur du moteur sur la position "STOP" pour prévenir tout court-circuit accidentel.

1. Déposez les boulons ①, et tirez ensuite vers l'extérieur sur les surfaces illustrées du couvercle avant ②.

2. Remplacez le fusible par un fusible d'une intensité correcte.

Fusible spécifié: 20A

**N.B.:** \_\_\_\_\_

Si le fusible grille de nouveau immédiatement, consultez un revendeur Yamaha.

3. Installez le capot avant et serrez les boulons.

ES

AS01057

### Batería recomendada

Batería recomendada:  
Capacidad: 12V/18Ah

AS01077

### Cambio del fusible

**⚠ ADVERTENCIA**

Asegúrese de utilizar el fusible especificado. Un fusible incorrecto podría causar daños en el sistema eléctrico y RIESGO DE INCENDIO.

**ATENCIÓN:**

Asegúrese de que el interruptor del motor está en la posición "STOP" para evitar cortocircuitos accidentales.

1. Retire los tornillos ① y a continuación tire hacia afuera de las áreas de la tapa frontal ② que se muestra.
2. Sustituya el fusible por otro del amperaje adecuado.

Fusible especificado: 20A

**NOTA:**

Si el fusible se funde de nuevo inmediatamente, consulte a un concesionario Yamaha.

3. Coloque la tapa frontal y apriete los tornillos.

K

A201057

### 권장 배터리

권장 배터리 :  
용량 : 12V/18Ah

A201077

### 퓨즈 교체

**⚠ 경고**

퓨즈는 규격 용품을 사용해야 합니다. 잘못 된 퓨즈를 사용하면 전기 시스템 손상 및 화재 위험이 생길 수 있습니다.

**주의:**

갑작스런 누전을 막으려면 엔진 스위치를 "STOP" 으로 돌려야 합니다.

1. ① 번 볼트를 뺀 다음, 그림에서와 같이 ② 번 앞 커버 부분을 바깥 쪽으로 당깁니다.
2. 암페어가 적당한 퓨즈로 교체합니다.

규격 퓨즈 : 20A

**참고사항 :**

퓨즈가 바로 나가면, 야마하 딜러에게 문의하시기 바랍니다.

3. 앞 커버를 장착하고 볼트를 조입니다.

E

F

AE00601

## STORAGE

Long term storage of your machine will require some preventive procedures to guard against deterioration.

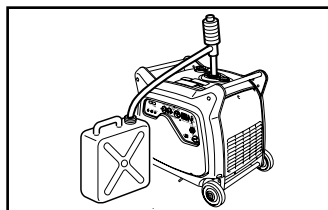
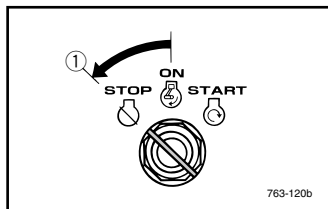

AE01149

### Drain the fuel

1. Turn the engine switch to "STOP" ①.
2. Remove the fuel tank cap. Extract the fuel from the fuel tank into an approved gasoline container using a commercially available hand-siphon. Then, install the fuel tank cap.

### **⚠WARNING**

**Fuel is highly flammable and poisonous. Check "SAFETY INFORMATION" (See page 1) carefully.**

### **CAUTION:**

**Immediately wipe off spilled fuel with a clean, dry, soft cloth, since fuel may deteriorate painted surfaces or plastic parts.**

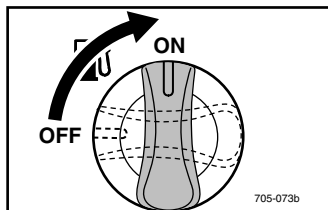

3. Turn the engine switch to "ON".
4. Turn the fuel cock knob to "ON".

AF00601

## REMISAGE

Si vous remisez votre groupe électrogène pendant une période prolongée, il faut prendre certaines mesures préventives afin de le protéger contre toute détérioration.

AF01149

### Vidangez le carburant

1. Tournez le contacteur du moteur sur la position « STOP » ①.
2. Retirez le bouchon du réservoir de carburant. Purgez le carburant du réservoir de carburant dans un conteneur à essence homologué à l'aide d'un siphon à main disponible dans le commerce. Placez ensuite le bouchon du réservoir de carburant.

### **⚠AVERTISSEMENT**

**Le carburant est hautement inflammable et toxique. Lisez attentivement les « INFORMATIONS DE SECURITE » (voir page 1).**

### **ATTENTION:**

**Essuyez immédiatement l'essence qui a coulé à l'aide d'un chiffon propre, doux et sec parce que l'essence peut détériorer les surfaces peintes ou les pièces en plastique.**

3. Tournez le contacteur du moteur sur « ON ».
4. Tournez le bouton du robinet à carburant sur « ON ».

AS00601

### ALMACENAMIENTO

El almacenamiento del generador durante una larga temporada requiere ciertos procedimientos preventivos para protegerlo contra deterioro.

AS01149

#### Vaciado de combustible

1. Ponga el interruptor del motor en la posición "STOP" ①.
2. Retire el tapón del depósito de combustible. Extraiga el combustible del depósito en un contenedor de gasolina homologado empleando para ello un sifón manual disponible en el mercado. A continuación, instale el tapón del depósito de combustible.

#### ⚠ ADVERTENCIA

El combustible es muy inflamable y tóxico. Lea atentamente el apartado "INFORMACIÓN SOBRE SEGURIDAD" (consulte la página 2).

#### ATENCIÓN:

Limpie enseguida el combustible que pueda derramarse con un paño suave limpio y seco, ya que podría dañar las superficies pintadas o las piezas de plástico.

3. Ponga el interruptor del motor en la posición "ON".
4. Coloque el mando de la llave de paso del combustible en la posición "ON".

A200601

### 보 관

장기간 보관시에는 기계의 수명 연장을 위하여 점검 후 보관하십시오 .

A201149

#### 연료배출

1. 엔진 스위치를 ① 번 "STOP" 으로 돌립니다 .
2. 연료 탱크 캡을 뺍니다 . 시중에서 구할 수 있는 핸드 시퓌를 사용하여 승인된 가솔린 용기 안으로 연료 탱크의 연료를 빼냅니다 . 그런 후 , 연료 탱크 캡을 장착합니다 .

#### ⚠ 경고

연료는 휘발성과 독성이 높습니다 . 안전 정보 (2 페이지 참고) 를 숙독하시기 바랍니다 .

#### 주의:

연료를 흘리면 , 깨끗하고 마르고 부드러운 천으로 즉시 닦아내야 합니다 . 연료 때문에 페인트칠된 표면이나 플라스틱 부품들이 노후가 될 수 있습니다 .

3. 엔진 스위치를 "ON" 으로 돌립니다 .
4. 연료 콕 노브를 "ON" 으로 돌립니다 .

**E**

5. Start the engine and leave it run until it stops.  
The engine stops in approx. 20 mins. time by running out of fuel.

**NOTE:** \_\_\_\_\_

- Do not connect with any electrical devices. (unloaded operation)
- Duration of the running engine varies depends on the amount of the fuel left in the tank.

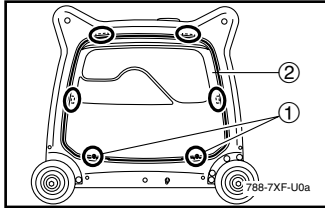

6. Remove the bolts ①, and then pull outward on the areas of front cover ② shown.

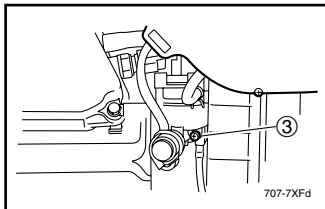

7. Drain the fuel from the carburetor by loosening the drain screw ③ on the carburetor float chamber.
8. Tighten the drain screw.
9. Turn the engine switch to "OFF".
10. Turn the fuel cock knob to "OFF".
11. Install the front cover and tighten the bolts.



12. Tighten further if any bolts and nuts are loose.
13. Store the generator in a dry, well-ventilated place, with the cover placed over it.

**F**

5. Faites démarrer le moteur et laissez-le tourner jusqu'à ce qu'il s'arrête.  
Le moteur s'arrête en approx. 20 minutes, après avoir épuisé le carburant.

**N.B.:** \_\_\_\_\_

- Ne connectez aucun appareil électrique. (fonctionnement sans charge)
- La durée de fonctionnement du moteur varie en fonction de la quantité de carburant restant dans le réservoir.

6. Déposez les boulons ①, et tirez ensuite vers l'extérieur sur les surfaces illustrées du couvercle avant ②.

7. Vidangez le carburant du carbureteur en desserrant la vis de purge ③ de la cuve du carbureteur.
8. Serrez la vis de purge.
9. Tournez le contacteur du moteur sur « OFF ».
10. Tournez le bouton du robinet à carburant sur « OFF ».
11. Installez le capot avant et serrez les boulons.

12. Serrez davantage si des boulons et des écrous sont desserrés.
13. Remisez le générateur à un endroit sec et bien ventilé, avec le couvercle posé par-dessus.



**ES**

**K**

5. Arranque el motor y déjelo en funcionamiento hasta que se pare.

El motor se detiene en aprox. 20 min. al quedarse sin combustible.

**NOTA:** \_\_\_\_\_

- No conecte ningún aparato eléctrico (funcionamiento sin carga).
- La duración del motor en funcionamiento depende de la cantidad de combustible que quede en el depósito.

5. 엔진에 시동을 걸고 정지될 때까지 가동되도록 합니다. 엔진은 연료가 떨어짐에 따라 약 20 분 후 정지됩니다.

**참고사항 :** \_\_\_\_\_

- 전기 장치와 연결하지 마십시오. (부하 없이 가동)
- 엔진 가동 지속 시간은 탱크에 남아있는 연료량에 따라 달라집니다.

6. Retire los tornillos ① y a continuación tire hacia afuera de las áreas de la tapa frontal ② que se muestra.

6. ① 번 볼트를 뺀 다음, 그림에서와 같이 ② 번 앞 커버 부분을 바깥 쪽으로 당깁니다.

7. Vacíe el combustible del carburador aflojando el tornillo de vaciado ③ de la cazoleta del flotador del carburador.

7. 카뷰레터 플로트 챔버의 ③ 번 드레인 나사를 풀어서 카뷰레터의 연료를 뺍니다.

8. Apriete el tornillo de vaciado.

8. 드레인 나사를 조입니다.

9. Coloque el interruptor del motor en la posición "OFF".

9. 엔진 스위치를 "OFF" 로 돌립니다.

10. Coloque el mando de la llave de paso del combustible en la posición "OFF".

10. 연료 콕 노브를 "OFF" 로 돌립니다.

11. Coloque la tapa frontal y apriete los tornillos.

11. 앞 커버를 장착하고 볼트를 조입니다.

12. Apriete todos los tornillos y tuercas que estén flojos.

12. 볼트와 너트가 느슨하면 좀 더 조여줍니다.

13. Guarde el generador en un lugar seco y bien ventilado con la cubierta colocada sobre el mismo.

13. 발전기 보관은 건조하고 환기가 잘되는 곳에 커버를 덮어서 해야 합니다.

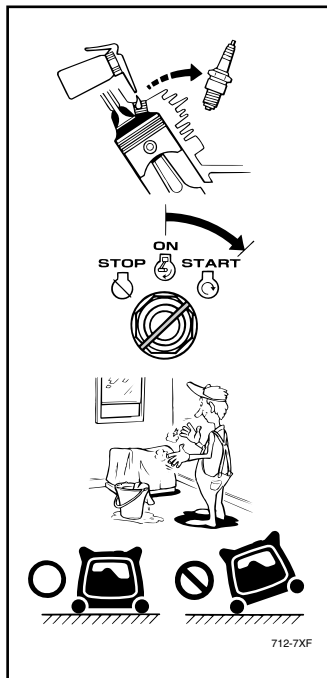
**E****F**

### Engine

Perform the following steps to protect the cylinder, piston ring, etc. from corrosion.

1. Remove the spark plug, pour about one tablespoon of SAE 10W30 or 20W40 motor oil into the spark plug hole and reinstall the spark plug only.
2. Turn the engine switch to "START" and crank the engine several seconds with ignition off to coat the cylinder walls with oil.
3. Clean exterior of the generator and apply a rust inhibitor.
4. Store the generator in a dry, well-ventilated place, with the cover placed over it.

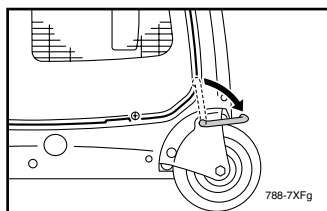

5. The generator must remain in a vertical position when stored, carried or operated. The caster lock lever should be in the "Lock" when stored or operated.

### Moteur

Exécutez les étapes suivantes pour protéger le cylindre, le segment de piston, etc., contre la corrosion.

1. Déposez la bougie, versez environ une cuillère à soupe d'huile SAE 10W30 ou 20W40 dans l'orifice de la bougie, puis remontez la bougie.
2. Tournez le contacteur du moteur sur la position « START » et lancez le moteur pendant plusieurs secondes avec l'allumage coupé de façon à revêtir la chemise du cylindre d'une pellicule d'huile.
3. Nettoyez l'extérieur du groupe électrogène et appliquez un produit antirouille.
4. Remisez le groupe électrogène dans un endroit sec et bien aéré, en prenant soin de le couvrir.
5. Le générateur doit rester en position verticale lors du remisage, du transport et de l'utilisation. Le levier de verrouillage des roulettes doit être sur la position « verrouillée » lorsque le générateur fonctionne ou lorsqu'il est remisé.

**Motor**

Realice los pasos siguientes para proteger el cilindro, el aro de pistón, etc. contra la corrosión.

1. Retire la bujía, vierta aproximadamente una cucharada de aceite de motor SAE 10W30 ó 20W40 en el orificio de la bujía y vuelva a colocar sólo la bujía.
2. Coloque el interruptor del motor en "START" y arranque el motor durante varios segundos con el circuito de encendido apagado para cubrir las paredes del cilindro con aceite.
3. Limpie el exterior del generador y aplique un antioxidante.
4. Guarde el generador en un lugar seco y bien ventilado con la cubierta colocada sobre el mismo.
5. El generador debe permanecer en posición vertical cuando se guarde, transporte o utilice. La palanca de bloqueo de arrastre debe estar en posición "bloqueado" cuando se guarde o utilice.

**엔진**

피스톤과 피스톤 링 등의 부식을 막으려면 다음 절차를 실시해야 합니다 .

1. 점화 플러그를 뺀 다음 , SAE 10W30 혹은 20W40 모터 오일 한 스푼을 점화 플러그 홀에 넣고 점화 플러그만 다시 장착합니다 .
2. 엔진 스위치를 "START" 로 돌리고 점화를 끈 상태로 수 초간 엔진에 크랭크를 걸어서 실린더 벽에 오일을 발라줍니다 .
3. 발전기 외부를 청소하고 부식 방지제를 발라줍니다 .
4. 발전기 보관은 건조하고 환기가 잘되는 곳에 커버를 덮어서 해야 합니다 .
5. 발전기 보관 , 운송 혹은 가동은 수직 상태를 유지해서 해야 합니다 . 보관 혹은 가동 시 캐스터 잠금 레버는 "잠금" 상태여야 합니다 .

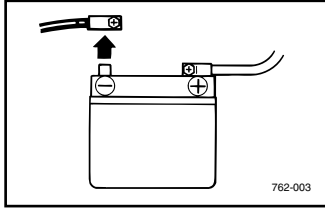

AE01086

### Battery

1. Remove the battery (See page 33).
2. Store the battery in a cool, dark and dry place.

Do not store the battery in an excessively warm or cold place [i.e., less than 0°C (30°F) or more than 30°C (90°F)].

### **⚠WARNING**

- Disconnect the negative lead (black) first, then the positive lead (red) from the battery.
- Connect the positive lead (red) first, then the negative lead (black) to the battery when installing the battery.

**E**

AF01086

### Batterie

1. Déposez la batterie (voir page 33).
2. Remisez la batterie à un endroit frais, sombre et sec.

Ne remisez pas la batterie à un endroit excessivement chaud ou froid [par ex., moins de 0°C (30°F) ou plus de 30°C (90°F)].

### **⚠AVERTISSEMENT**

- Déconnectez d'abord le fil négatif (noir), et ensuite le fil positif (rouge) de la batterie.
- Connectez d'abord le fil positif (rouge), et ensuite le fil négatif (noir) de la batterie lors de l'installation de la batterie.

**F**

**Batería**

1. Retire la batería (consulte la página 34).
2. Guarde la batería en un lugar fresco, seco y oscuro.

No guarde la batería en un lugar excesivamente caliente o frío [esto es, menos de 0°C (30°F) o más de 30°C (90°F)].

**⚠ ADVERTENCIA**

- Desconecte en primer lugar el cable negativo (negro) y a continuación el positivo (rojo) de la batería.
- Conecte en primer lugar el cable positivo (rojo) y a continuación el negativo (negro) a la batería cuando la instale.

**배터리**

1. 배터리를 뺍니다 (34 페이지 참고).
2. 배터리 보관은 서늘하고 어둡고 건조한 곳에 해야 합니다.

너무 덥거나 혹은 추운 곳에 배터리를 보관해서는 안됩니다 [예, 0°C (30°F) 이하 혹은 30°C (90°F) 이상].

**⚠ 경고**

- 배터리에서 리드선을 차단할 때는, 마이너스 리드선 (흑색)을 먼저 차단한 다음 플러스 리드선 (적색)을 차단해야 합니다.
- 배터리를 장착할 때는, 플러스 리드선 (적색)을 먼저 연결한 다음 마이너스 리드선 (흑색)을 연결해야 합니다.

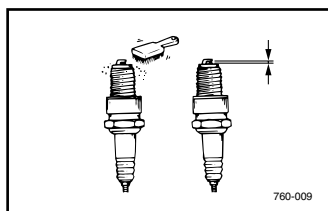
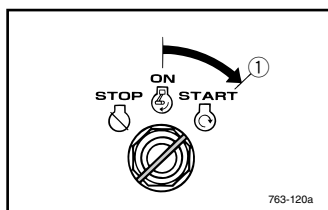
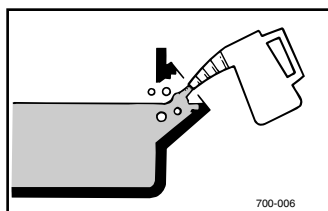
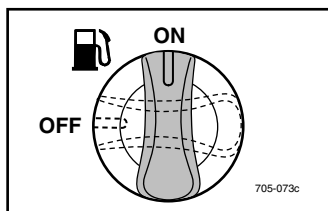
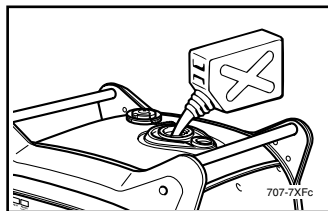
**E****F**

AE01151

**TROUBLESHOOTING****Engine won't start****1. Fuel systems**

No fuel supplied to combustion chamber.

- o No fuel in tank .... Supply fuel.
- o Fuel in tank .... Fuel cock knob to "ON".
- o Clogged fuel line .... Clean fuel line.
- o Clogged carburetor .... Clean carburetor.

**2. Engine oil system**

Insufficient

- o Oil level is low .... Add engine oil.

**3. Electrical systems**

- o Engine switch to "START" ①.

Poor spark

- o Spark plug dirty with carbon or wet .... Remove carbon or wipe spark plug dry.
- o Faulty ignition system .... Consult a YAMAHA dealer.

**4. Compression**

Insufficient

- o Worn out piston and cylinder .... Consult a YAMAHA dealer.
- o Loose cylinder head nuts .... Tighten nuts properly.
- o Damaged gasket .... Replace gasket.

AF01151

**DÉPANNAGE****Le moteur refuse de démarrer****1. Circuit d'alimentation**

Le carburant n'arrive pas jusque dans la chambre de combustion.

- o Pas de carburant dans le réservoir .... Faites le plein de carburant.
- o Carburant dans le réservoir .... Bouton du robinet à carburant sur « ON ».
- o Conduit d'alimentation obstrué .... Nettoyez le conduit d'alimentation.
- o Carburateur obstrué .... Nettoyez le carburateur.

**2. Circuit d'huile moteur**

Insuffisant

- o Faible niveau d'huile .... Faites l'appoint d'huile.

**3. Circuit électrique**

- o Contacteur du moteur sur « START » ①.

Faible étincelle.

- o Bougie encrassée de calamine ou mouillée .... Eliminez la calamine ou séchez la bougie.
- o Circuit d'allumage défectueux .... Consultez un concessionnaire YAMAHA.

**4. Compression**

Insuffisante

- o Piston et cylindre usés .... Consultez un concessionnaire YAMAHA.
- o Ecrous de culasse desserrés .... Serrez correctement les écrous.
- o Joint de culasse endommagé .... Remplacez le joint.

# RESOLUCIÓN DE PROBLEMAS

## El motor no arranca

1. Sistema de combustible
  - o No llega combustible a la cámara de combustión.
  - o El depósito no contiene combustible .... Añada combustible.
  - o Combustible en el depósito .... Coloque el mando de la llave de paso del combustible en la posición "ON".
  - o Tubo de combustible obstruido .... Limpie el tubo de combustible.
  - o Carburador obstruido .... Limpie el carburador.
2. Sistema de aceite del motor
  - o Insuficiente
  - o Nivel de aceite bajo .... Añada aceite de motor.
3. Sistema eléctrico
  - o Interruptor del motor en "START" ①.
  - o Chispa débil
  - o Bujía sucia con carbonilla o mojada .... Elimine la carbonilla o seque la bujía.
  - o Sistema de encendido defectuoso .... Consulte al concesionario YAMAHA.
4. Compresión
  - o Insuficiente
  - o Pistón y cilindro desgastados .... Consulte al concesionario YAMAHA.
  - o Tuercas de la culata sueltas .... Apriete firmemente las tuercas.
  - o dañada .... Cambie la junta.

# 고장의 발견과 수리

## 엔진 시동이 걸리지 않음

1. 연료 시스템
  - o 연소실에 연료 공급이 안됨 .
  - o 탱크에 연료 없음 .... 연료를 공급합니다 .
  - o 탱크에 연료 있음 .... 연료 콕 노브를 "ON" 으로 돌립니다 .
  - o 연료 라인이 막힘 .... 연료 라인을 청소합니다 .
  - o 카뷰레터 막힘 .... 카뷰레터를 청소합니다 .
2. 엔진 오일 시스템
  - o 불충분
  - o 오일 레벨이 낮음 .... 엔진 오일을 주입합니다 .
3. 전기 시스템
  - o 엔진 스위치를 ① 번 "START" 로 돌립니다 .
  - o 점화 불량
  - o 점화 플러그가 탄소 혹은 습기로 인해 더러움 .... 탄소를 제거하거나 혹은 점화 플러그를 닦아서 말합니다 .
  - o 점화 시스템 불량 .... 야마하 딜러에게 문의하시기 바랍니다 .
4. 압축
  - o 불충분
  - o 피스톤과 실린더가 낡음 .... 야마하 딜러에게 문의하시기 바랍니다 .
  - o 실린더 헤드의 너트가 느슨함 .... 너트를 적당히 조여줍니다 .
  - o 개스킷 손상 .... 개스킷을 교체합니다 .

AE00515

### Generator won't produce power

The voltage select switch in the wrong position....Turn the voltage select switch to the right position.

A ENGINE DOES NOT START

B Turn the engine switch to "ON", then turn the engine switch to "START". And check if the starter motor cranks.



C Cranks	D Does not crank
----------	------------------

E Faulty battery and/or starter motor. Consult a Yamaha dealer.

F Turn the engine switch to "START", and check if the oil warning light comes on.

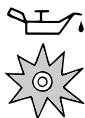

G Does not come on	H Comes on
--------------------	------------

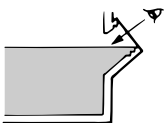
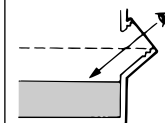
I Check engine oil level.	
	
J OK	K Level low
Consult a Yamaha dealer.	Add engine oil.



F

AF00515

### Le générateur ne produit pas d'électricité

Le sélecteur de tension est réglé sur la mauvaise position.....Tournez le sélecteur de tension sur la bonne position.

- A LE MOTEUR NE DEMARRE PAS
- B Tournez le contacteur du moteur sur « ON », puis sur « START ». Et vérifiez si le moteur du démarreur tourne.
- C Tourne.
- D Ne tourne pas.
- E Batterie ou moteur de démarreur défectueux. Consultez un concessionnaire Yamaha.
- F Tournez le contacteur du moteur sur « START », et vérifiez si le témoin d'avertissement d'huile s'allume.
- G Ne s'allume pas.
- H S'allume.
- I Vérifiez le niveau d'huile.
- J Correct Consultez un concessionnaire Yamaha.
- K Faible niveau Faites l'appoint d'huile moteur.

ES

AS00515

### El generador no produce energía

Selector de tensión en posición incorrecta.....Gire el selector a la posición correcta.

- A EL MOTOR NO ARRANCA
- B Gire el interruptor del motor a la posición "ON" y a continuación a la posición "START". Compruebe si arranca el motor de arranque.
- C Arranca
- D No arranca
- E Motor de arranque o batería defectuosos. Consulte a un concesionario Yamaha.
- F Gire el interruptor del motor a la posición "START" y compruebe si se enciende el piloto de aviso del nivel de aceite.
- G No se enciende
- H Se enciende
- I Compruebe el nivel de aceite en el motor.
- J Correcto Consulte a un concesionario Yamaha.
- K Nivel bajo Añada aceite de motor.

K

A200515

### 발전기에서 파워 생성이 안될

전압 선택 스위치의 위치가 잘못됨 ... 전압 선택 스위치를 올바른 위치로 돌립니다 .

- A 엔진에 시동이 걸리지 않음
- B 엔진 스위치를 "ON" 으로 돌린 다음, "START" 로 돌립니다 . 그런 후, 시동기 모터의 크랭크가 걸리는지 확인합니다 .
- C 크랭크
- D 크랭크가 걸리지 않음
- E 배터리 및 / 혹은 시동기 모터 불량 야마하 딜러에게 문의하시기 바랍니다 .
- F 엔진 스위치를 "START" 로 돌리고 오일 경고등이 켜지는지 확인합니다 .
- G 등이 켜지지 않음
- H 등이 켜짐
- I 엔진 오일 레벨을 확인합니다 .
- J OK 야마하 딜러에게 문의하시기 바랍니다 .
- K 레벨이 낮음 엔진 오일을 주입합니다 .



L Turn the engine switch to "START" and check the spark plug for spark strength. (See "WARNING").

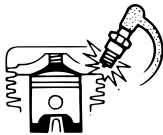

**WARNING**

- To prevent FIRE HAZARDS be sure fuel is not present in the spark plug area.
- To prevent FIRE HAZARDS be sure to place the spark plug as far way as possible from the spark plug hole and carburetor area.
- To prevent ELECTRIC SHOCK do not hold spark plug lead with hand while testing.

M	Sparks well.	N	Does not spark or weak.
---	--------------	---	-------------------------

O Check the spark plug.

- Type
- Gap

P	Incorrect	Q	OK
	Replace or adjust gap.		Clean the spark plug.

R Check the following

- Fuel cock clogging
- Air cleaner element clogging.

S	Clogged
T	OK

U Clean or replace; Consult a Yamaha dealer.

V Consult a Yamaha dealer.

**F**

**L** Tournez le contacteur du moteur sur « START » et vérifiez la puissance d'étincelage de la bougie. (Voir « AVER-TISSEMENT »)

### ⚠️ AVERTISSEMENT

- Pour éviter tout DANGER D'INCENDIE, veillez à ce qu'il n'y ait pas de carburant à proximité de la bougie.
- Pour éviter tout DANGER D'INCENDIE, veillez à placer la bougie le plus loin possible de l'orifice de la bougie et du carburateur.
- Pour éviter toute DECHARGE ELECTRIQUE, ne saisissez pas le câble de bougie avec les mains pendant le test.

**M** Production d'étincelles.

**N** Pas d'étincelles, ou trop faibles.

**O** Vérifiez la bougie.

- Type
- Ecartement des électrodes

**P** Incorrect

Remplacez ou ajustez l'écartement.

**Q** Correct

Nettoyez la bougie.

**R** Vérifiez les points suivants:

- Obstruction du robinet de carburant
- Colmatage de l'élément de filtre à air

**S** Obstrué

**T** Correct

**U** Nettoyez ou remplacez ; Consultez un concessionnaire Yamaha.

**V** Consultez un concessionnaire Yamaha.

**L** Gire el interruptor del motor a la posición "START" y compruebe la resistencia de la bujía (consulte "ADVERTENCIA").

### ⚠️ ADVERTENCIA

- Para evitar RIESGO DE INCENDIO, asegúrese de que no haya combustible en la zona de la bujía.
- Para evitar RIESGO DE INCENDIO, asegúrese de colocar la bujía lo más lejos posible del orificio y de la zona del carburador.
- Para evitar DESCARGAS ELÉCTRICAS, no sujete el cable de la bujía con la mano cuando esté realizando las pruebas.

**M** Las chispas son adecuadas.

**N** No produce chispas o son débiles.

**O** Compruebe la bujía.

- Tipo
- Separación

**P** Incorrecto

Cambie o ajuste la diferencia.

**Q** Correcto

Limpie la bujía.

**R** Compruebe lo siguiente

- Obstrucción de la llave de paso del combustible
- Obstrucción del filtro de aire.

**S** Obstruido

**T** Correcto

**U** Limpie o cambie; consulte a un concesionario Yamaha.

**V** Consulte a un concesionario Yamaha.

**ES****K**

**L** 엔진 스위치를 "START" 로 돌리고 점화 플러그를 통해 점화 강도를 확인합니다. ("경고" 부분 참고)

### ⚠️ 경고

- 화재 위험을 방지하려면, 연료를 점화 플러그 영역에 두어서는 안됩니다.
- 화재 위험을 방지하려면, 점화 플러그는 점화 플러그 홀과 카뷰레터 영역에서 가능한 멀리 두어야 합니다.
- 감전을 방지하려면, 시험 시 점화 플러그 리드선을 손으로 만지지 마십시오.

**M** 점화 잘됨.

**N** 점화가 안되거나 혹은 약하게 됨.

**O** 점화 플러그를 확인합니다.

- 타입
- 갭

**P** 잘못된

교체하거나 혹은 갭을 조절합니다.

**Q** 좋음

점화 플러그를 청소합니다.

**R** 다음 사항 확인

- 연료 콕이 막혔는지 확인
- 공기 청소기 부품이 막혔는지 확인

**S** 막힘

**T** 좋음

**U** 청소 혹은 교체; 야마하 딜러에게 문의하시기 바랍니다.

**V** 야마하 딜러에게 문의하시기 바랍니다.

# SPECIFICATIONS

## Dimensions

	[A] Unit	EF6300iSDE	EF6300iSE (230V/50Hz)	EF6300iSE (220V/60Hz)
[B] Overall Length	mm (in)		780 (30.7)	
[C] Overall Width	mm (in)		616 (24.3)	
[D] Overall Height	mm (in)		692 (27.2)	
[E] Dry Weight	kg (lb)		91 (200)	

## Engine

	[A] Unit	EF6300iSDE	EF6300iSE (230V/50Hz)	EF6300iSE (220V/60Hz)
[F] Type		[G] Air cooled 4-stroke gasoline OHV		
[H] Cylinder Arrangement		[I] Inclined, 1 cylinder		
[J] Displacement	cm <sup>3</sup>	357		
[K] Bore × Stroke	mm (in)	85 × 63 (3.35 × 2.48)		
[L] Operation Hours	[M] Hr	[N] 5.1 – 13.3 (rated load – 1/4 load)		
[O] Fuel		[P] Unleaded gasoline		
[Q] Fuel Tank Capacity	L (US gal, Imp gal)	17.0 (4.49, 3.74)		
[R] Engine Oil Quantity	L (US qt, Imp qt)	1.3 (1.37, 1.14)		
[S] Ignition System		TCI		
[T] Spark Plug: Type		BPR4ES (NGK)		
[U] Gap	mm (in)	0.7 – 0.8 (0.028 - 0.031)		
[V] Noise Level*	dB(A)	64		

[W]\*: Measured at rated operation from 7m (23 ft) distance.

E

F

# SPÉCIFICATIONS

## Dimensions

- [A] Unité
- [B] Longueur hors tout
- [C] Largeur hors tout
- [D] Hauteur hors tout
- [E] Poids à vide

## Moteur

- [A] Unité
- [F] Type
- [G] Moteur essence 4 temps à ACT et refroidissement par air forcé
- [H] Disposition des cylindres
- [I] 1 cylindre, incliné
- [J] Cylindrée
- [K] Alésage × course
- [L] Heures d'utilisation
- [M] Heure
- [N] 5,1 – 13,3 (charge nominale – 1/4 charge)
- [O] Carburant
- [P] Essence sans plomb
- [Q] Capacité du réservoir à carburant
- [R] Quantité d'huile moteur
- [S] Système d'allumage
- [T] Bougie : Type
- [U] Cécarterment des électrodes
- [V] Niveau de bruit\*
- [W]\* Mesuré à une distance de 7 m en cours de fonctionnement au régime nominal.

AS00701

**ESPECIFICACIONES**

A200701

**사양설명 ( 캐나다 )**

AS00702

**Dimensiones**

- A** Unidad
- B** Longitud total
- C** Anchura total
- D** Altura total
- E** Peso sin combustible ni lubricante

A200702

**치수**

- A** 단위
- B** 전체 길이
- C** 전체 넓이
- D** 전체 높이
- E** 건조 중량

AS00703

**Motor**

- A** Unidad
- F** Tipo
- G** Refrigerado por aire, de 4 tiempos y con válvulas en cabeza
- H** Disposición del cilindro
- I** Inclinado, 1 cilindro
- J** Cilindrada
- K** Diámetro interior x recorrido
- L** Funcionamiento Horas
- M** Horas
- N** 5,1 – 13,3 (carga nominal – 1/4 carga)
- O** Combustible
- P** Gasolina sin plomo
- Q** Capacidad del depósito de combustible
- R** Cantidad de aceite de motor
- S** Sistema de encendido
- T** Bujía: Tipo
- U** Separación entre los electrodos
- V** Nivel de ruido\*
- W**\* Medido al rendimiento nominal desde una distancia de 7 metros

A200703

**엔진**

- A** 단위
- F** 유형
- G** 공기 냉각 4- 스트로크 가솔린 OHV
- H** 실린더 배치
- I** 기울임, 1 실린더
- J** 배기량
- K** 보어 x 행정
- L** 작동시간
- M** H
- N** 5.1 – 13.3 ( 정격 부하 – 1/4 부하 )
- O** 연료
- P** 무연 가솔린
- Q** 연료탱크 용량
- R** 엔진 오일량
- S** 점화 장치
- T** 스파크 플러그 : 유형
- U** 간극
- V** 노이즈 레벨 \*
- W**\* 7m(23ft) 거리에서의 정격 작동 측정

**Generator**

	<input type="checkbox"/> Unit	EF6300iSDE	EF6300iSE (230V/50Hz)	EF6300iSE (220V/60Hz)
<input type="checkbox"/> AC Output				
<input checked="" type="checkbox"/> Rated voltage	V	120/240	230	220
<input checked="" type="checkbox"/> Rated frequency	Hz	60	50	60
<input checked="" type="checkbox"/> Rated current	A	45.8/22.9	23.9	25.0
<input checked="" type="checkbox"/> Rated output	kVA	5.5	5.5	5.5
<input type="checkbox"/> Safety Device: Type		<input type="checkbox"/> Electronic + Mechanical (By metal)	<input type="checkbox"/> Electronic	

**Générateur**

- Unité
- Puissance en courant alternatif
- Tension nominale
- Fréquence nominale
- Intensité nominale
- Puissance nominale
- Dispositif de sécurité: Type
- Electronique + Mécanique (métal)
- Electronique

**Battery**

	<input type="checkbox"/> Unit	EF6300iSDE	EF6300iSE (230V/50Hz)	EF6300iSE (220V/60Hz)
<input checked="" type="checkbox"/> Voltage	V	12		
<input checked="" type="checkbox"/> Capacity	Ah	18		

**Batterie**

- Unité
- Tension
- Capacité

ES

AS00706

### Generador

- A Unidad
- W Salida de CA
- X Tensión nominal
- Y Frecuencia nominal
- Z Corriente nominal
- a Salida nominal
- b Dispositivo de seguridad: tipo
- c Electrónica + mecánica (metal)
- d Electrónicos

K

A200706

### 발전기

- A 단위
- W 교류출력
- X 정격적인
- Y 주파수
- Z 정격전류
- a 정력출력
- b 안전장치: 유형
- c 전자식 + 기계식 (금속 이용)
- d 전자

### Batería

- A Unidad
- e Tensión
- f Capacidad

### 배터리

- A 단위
- e 전압
- f 용량

E

F

## CONSUMER INFORMATION

AE00011

### Machine identification

The machine serial number is stamped in the location as shown.

**NOTE:** \_\_\_\_\_

The first three digits of these numbers are for model identification; the remaining digits are the unit production number. Keep a record of these numbers for reference when ordering parts from a Yamaha dealer.

## INFORMATIONS POUR LE CONSOMMATEUR

AF00011

### Identification de la machine

Le numéro de série de la machine est estampillé à l'endroit illustré.

**N.B. :** \_\_\_\_\_

Les trois premiers chiffres de ces numéros désignent l'identification du modèle; et les autres chiffres le numéro de production. Conservez ces numéros comme référence si vous devez commander des pièces auprès d'un concessionnaire Yamaha.

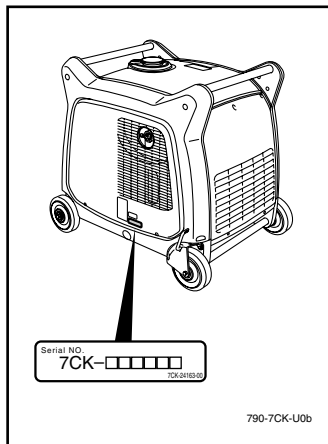

790-7CK-U0b



ES

## INFORMACIÓN PARA EL CONSUMIDOR

AS00011

### Identificación de la máquina

El número de serie de la máquina está impreso en la ubicación que se indica.

**NOTA:** \_\_\_\_\_

Los tres primeros dígitos corresponden a la identificación del modelo; los dígitos restantes corresponden al número de fabricación de la unidad. Tome nota de estos números a efectos de referencia cuando solicite piezas a un concesionario Yamaha.

---

K

## 소비자 정보

A200011

### 기계 지시사항

기계의 시리얼 번호는 그림에서와 같은 위치에 찍혀있습니다.

**참고사항 :** \_\_\_\_\_

본 번호의 처음 세자리 숫자는 모델을 나타내주며, 나머지 숫자들은 유니트 생산 번호를 의미합니다. 야마하 딜러에게 부품 주문 시 본 번호들을 참고할 수 있도록 잘 기록해두시기 바랍니다.

---

## WARRANTY

If doubt exists as to the cause and cure of a problem, consult your authorized Yamaha generator dealer. This is especially important during the warranty period as unauthorized, haphazard or improper repairs can void the warranty.

Remember that your authorized Yamaha dealer has the special tools, techniques and spare parts necessary for proper repair of your generator. Always consult him if you are in doubt as to proper specifications and/or maintenance procedures. Occasionally, printing errors or production changes will make certain portions of this manual incorrect. Until you are thoroughly familiar with this model, consult your dealer before attempting any maintenance.

Should further maintenance or service information be desired, service manuals can be purchased from your local authorized Yamaha generator dealer.

## GARANTIE

Si vous avez des doutes quant à la cause d'un problème ou à la façon d'y remédier, consultez votre concessionnaire de groupes électrogènes Yamaha. C'est plus particulièrement important pendant la période de garantie, car des réparations non autorisées, aléatoires ou incorrectes peuvent entraîner l'annulation de la garantie.

Rappelez-vous que votre concessionnaire Yamaha dispose de l'outillage spécial, des techniques et des pièces de rechange nécessaires pour effectuer les réparations adéquates de votre groupe électrogène. Consultez-le toujours si vous n'êtes pas certain des caractéristiques techniques et/ou des procédures d'entretien. Par ailleurs, il se peut que des fautes d'impression ou des changements de production rendent incorrects certains passages de ce manuel. A moins que vous ne soyez parfaitement familiarisé avec ce modèle, consultez votre concessionnaire avant d'effectuer quelque opération d'entretien que ce soit.

Si vous désirez des informations d'entretien plus détaillées, vous pouvez vous procurer un manuel de service auprès de votre concessionnaire de groupes électrogènes Yamaha.

**ES**

AS00051

## GARANTÍA

En caso de duda sobre la causa y resolución de un problema, consulte al concesionario autorizado de generadores Yamaha en su localidad. Esto es especialmente importante durante el período de garantía, porque cualquier reparación no autorizada, casual o incorrecta, puede invalidar dicha garantía.

Recuerde que el concesionario autorizado Yamaha dispone de las herramientas especiales, técnicas y piezas de repuesto necesarias para reparar correctamente el generador. Consúltelo siempre que tenga dudas sobre las especificaciones y/o los procedimientos de mantenimiento adecuados. Ocasionalmente, puede haber partes inapropiadas de este manual debidas a errores de impresión o a cambios de producción. Mientras no esté totalmente familiarizado con este modelo, consulte a su concesionario antes de intentar realizar cualquier tarea de mantenimiento.

Si desea más información sobre mantenimiento o servicio, puede adquirir manuales de servicio dirigiéndose al concesionario local autorizado de generadores Yamaha.

**K**

A200051

## 보증

의문점이나 문제 발생의 소지가 있다고 생각하실 때는 대리점에 문의하십시오.

YAMAHA 대리점은 특정공구를 이용한 특수 기술과 보수를 위한 부품을 확보하고 있으니 항상 유지 보수가 필요하다고 판단되면 대리점에 연락해 주시기 바랍니다.

간혹 프린트 에러나 이 설명서와 틀린 일부 부품의 변경이 있을 수도 있습니다.

장비 사용에 익숙해질 때까지 유지, 보수 전에 대리점에 문의 바랍니다.

더 많은 정보가 필요하시면 대리점을 통하여 서비스 설명서를 구입하실 수 있습니다.

AE00789

**EXHAUST EMISSION  
CONTROL SYSTEM  
AND COMPONENTS**

<b>Item</b>	<b>Acronym</b>
• <b>CARB. ASSY., ... LH. &amp; JT., CARBURETOR2</b>	<b>CARB</b> (Carburetor)
• <b>T.C.I. .... MAGNETO ASSY. &amp; PLUG, SPARK</b>	<b>EI</b> (Electronic Ignition)
• <b>CRANK- ..... CASE1 &amp; HEAD, CYLINDER1</b>	<b>PCV</b> (Positive Crankcase Ventilation)
• <b>AIR FILTER ..... ASSY.</b>	<b>ACL</b> (Air Cleaner)
• <b>MUFF., 2, CAP, NET, WIRE2 &amp; ARRESTER, SPARK</b>	

The above items and the corresponding acronyms are provided in accordance with U.S. EPA REGULATIONS FOR NEW NON-ROAD SPARK-IGNITION NON-HANDHELD ENGINES and the CALIFORNIA REGULATIONS FOR 1995 AND LATER SMALL OFF-ROAD ENGINES.

The acronyms conform to the latest version of the SAE's recommended practice document J1930, "Diagnostic Acronyms, Terms, and Definitions For Electrical/Electronic System".

It is recommended that these items be serviced by a Yamaha dealer.

AF00789

**SYSTÈME DE CONTRÔLE  
DES ÉMISSIONS  
D'ÉCHAPPEMENT ET  
COMPOSANTS**

<b>Désignation</b>	<b>Acronyme</b>
• <b>CARBURA- ..... TEUR, LH., JT., CARBURA-TEUR2</b>	<b>CARB</b> (Carbureteur)
• <b>MAGNETO ..... T.C.I. &amp; BOUGIE</b>	<b>EI</b> (Allumage électronique)
• <b>CARTER1 &amp; .... CULASSE, CYLINDRE1</b>	<b>PCV</b> (Ventilation carter positive)
• <b>FILTRE A ..... AIR,</b>	<b>ACL</b> (Filtre à air)
• <b>SILENCIEUX, 2, CAPUCHON, FILET, CABLE2 &amp; ARRET, BOUGIE</b>	

Les composants ci-dessus et les acronymes correspondants sont indiqués conformément aux RÈGLEMENTATIONS EPA DES ETATS-UNIS POUR LES NOUVEAUX MOTEURS NON PORTABLES A ALLUMAGE PAR BOUGIES et aux RÈGLEMENTATIONS DE L'ETAT DE CALIFORNIE SUR LES PETITS MOTEURS TOUT-TERRAIN DE 1995 ET ULTERIEURS.

Les acronymes satisfont à la dernière version du document pratique J1930 recommandée par SAE, « Acronymes, termes et définitions de diagnostic pour les systèmes électriques/électroniques ».

Il est recommandé de faire entretenir ces composants par un concessionnaire Yamaha.

AS00789

**SISTEMA DE CONTROL DE EMISIONES DE ESCAPE Y COMPONENTES**

Elemento	Acrónimo
• CARB. LH. y JT., ... CARB CARBURADOR 2	(carburador)
• MAGNETO	..... EI
T.C.I. y BUJÍA	(encendido electrónico)
• CÁRTER Y CULATA, CILINDRO 1	..... PCV (ventilación positiva del cárter)
• FILTRO DE AIRE	..... ACL (depurador de aire)
• SILENC., 2, TAPA, MALLA MET. 2 Y AMORTIGUADOR CHISPAS	

Los elementos anteriores y LOS acrónimos correspondientes se indican de conformidad con las DISPOSICIONES DE LA EPA EN ESTADOS UNIDOS PARA MOTORES NUEVOS DE ENCENDIDO POR CHISPA NO DE CARRETERA NI DE USO MANUAL y con las DISPOSICIONES DE CALIFORNIA PARA LOS PEQUEÑOS MOTORES NO DE CARRETERA DE 1995 Y POSTERIORES.

Los acrónimos cumplen la última versión del documento de prácticas recomendadas J1930 de SAE titulado "Acrónimos, Términos y Definiciones para Diagnóstico de Sistemas Eléctricos/Electrónicos".

Se recomienda que el servicio de estos elementos lo realice un concesionario Yamaha.

A200789

**배기 방출 조정 시스템 및 부품들**

항목	약어
• CARB. ASSY., LH. & JT., 카뷰레터 2	..... CARB (카뷰레터)
• T.C.I. MAGNETO ASSY. & 플러그, 점화	..... EI (전자 점화)
• CRANK-CASE1 & HEAD, 실린더 1	..... PCV (플러스 크랭크케이스 환기)
• AIR FILTER ASSY	..... ACL (공기 청소기)
• MUFF., 2, CAP, NET, WIRE2 & 차단기, 점화	

위 항목들과 관련 약어들은 신규 비도로 불꽃-점화 무한들 엔진용 미국 EPA 규정 및 1995년 이후의 소형 오프-로드 엔진용 캘리포니아 규정에 따라 제공되었습니다.

본 약어들은 가장 최근에 나온 SAE 권장법 규문서 J1930, "진단 약어, 용어 및 전기/전자 시스템용 정의"에 적합합니다.

본 항목들에 대한 서비스는 야마하 딜러를 통해 받으실 것을 권장합니다.

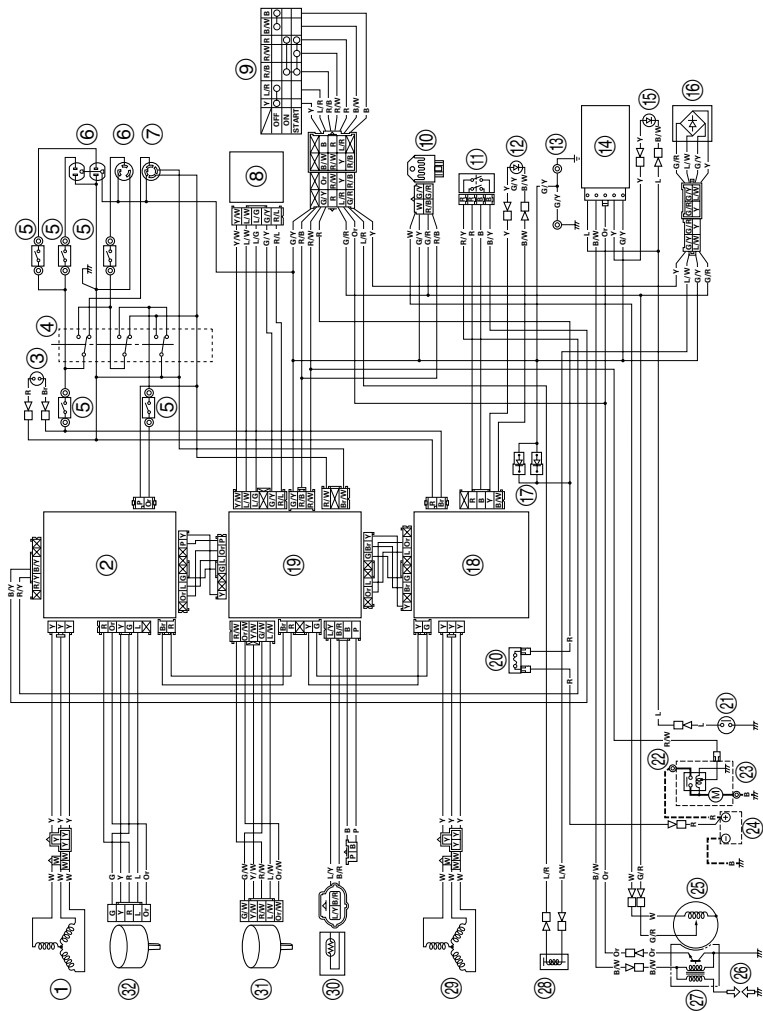

## WIRING DIAGRAM

- ① Main coil
- ② Control unit
- ③ AC pilot light
- ④ Voltage select switch
- ⑤ AC switch (N.F.B)
- ⑥ AC receptacle (120V)
- ⑦ AC receptacle (120/240V)
- ⑧ Hour meter/Power meter
- ⑨ Engine switch
- ⑩ Rectifier regulator
- ⑪ Economy control switch
- ⑫ Overload indicator light
- ⑬ Ground (Earth) terminal
- ⑭ Speed limiter assembly
- ⑮ Oil warning light
- ⑯ Rectifier
- ⑰ Diode assembly
- ⑱ Control unit
- ⑲ Interface unit
- ⑳ Fuse
- ㉑ Oil level gauge
- ㉒ Starter relay
- ㉓ Starter motor
- ㉔ Battery
- ㉕ T.C.I magneto
- ㉖ Spark plug
- ㉗ T.C.I unit
- ㉘ Fuel cut solenoid valve
- ㉙ Main coil
- ㉚ Thermo sensor
- ㉛ Auto choke
- ㉜ Throttle motor

E

## SCHEMA DE CÂBLAGE

- | ① | Bobine principale                           | ①    | Code de couleur |
|---|---|------|-----------------|
| ② | Bloc de contrôle                            | B    | Noir            |
| ③ | Témoin pilote CA                            | Br   | Marron          |
| ④ | Sélecteur de tension                        | G    | Vert            |
| ⑤ | Contacteur CA (N.F.B.)                      | L    | Bleu            |
| ⑥ | Prise CA (120V)                             | Or   | Orange          |
| ⑦ | Prise CA (120/240V)                         | P    | Rose            |
| ⑧ | Compteur d'heures/indicateur de puissance   | R    | Rouge           |
| ⑨ | Contacteur du moteur                        | W    | Blanc           |
| ⑩ | Redresseur/régulateur                       | Y    | Jaune           |
| ⑪ | Contacteur de ralenti économique            | B/R  | Noir/Rouge      |
| ⑫ | Témoin de surcharge                         | B/W  | Noir/Blanc      |
| ⑬ | Borne de masse (terre)                      | B/Y  | Noir/Jaune      |
| ⑭ | Ensemble de limiteur de régime              | Br/W | Marron/Blanc    |
| ⑮ | Témoin d'avertissement d'huile              | G/R  | Vert/Rouge      |
| ⑯ | Redresseur                                  | G/W  | Vert/Blanc      |
| ⑰ | Ensemble de diode                           | G/Y  | Vert/Jaune      |
| ⑱ | Bloc de contrôle                            | L/G  | Bleu/Vert       |
| ⑲ | Unité d'interface                           | L/R  | Bleu/Rouge      |
| ㉑ | Fusible                                     | L/W  | Bleu/Blanc      |
| ㉒ | Jauge de niveau d'huile                     | L/Y  | Bleu/Jaune      |
| ㉓ | Relais de démarreur                         | Or/W | Orange/Blanc    |
| ㉔ | Moteur de démarreur                         | R/B  | Rouge/Noir      |
| ㉕ | Batterie                                    | R/L  | Rouge/Bleu      |
| ㉖ | Magnéto T.C.I.                              | R/W  | Rouge/Blanc     |
| ㉗ | Bougie                                      | R/Y  | Rouge/Jaune     |
| ㉘ | Unité T.C.I.                                | Y/W  | Jaune/Blanc     |
| ㉙ | Clapet de solénoïde de coupure de carburant |      |                 |
| ㉚ | Bobine principale                           |      |                 |
| ㉛ | Sonde de température                        |      |                 |
| ㉜ | Starter automatique                         |      |                 |
| ㉝ | Moteur de commande du papillon              |      |                 |

F

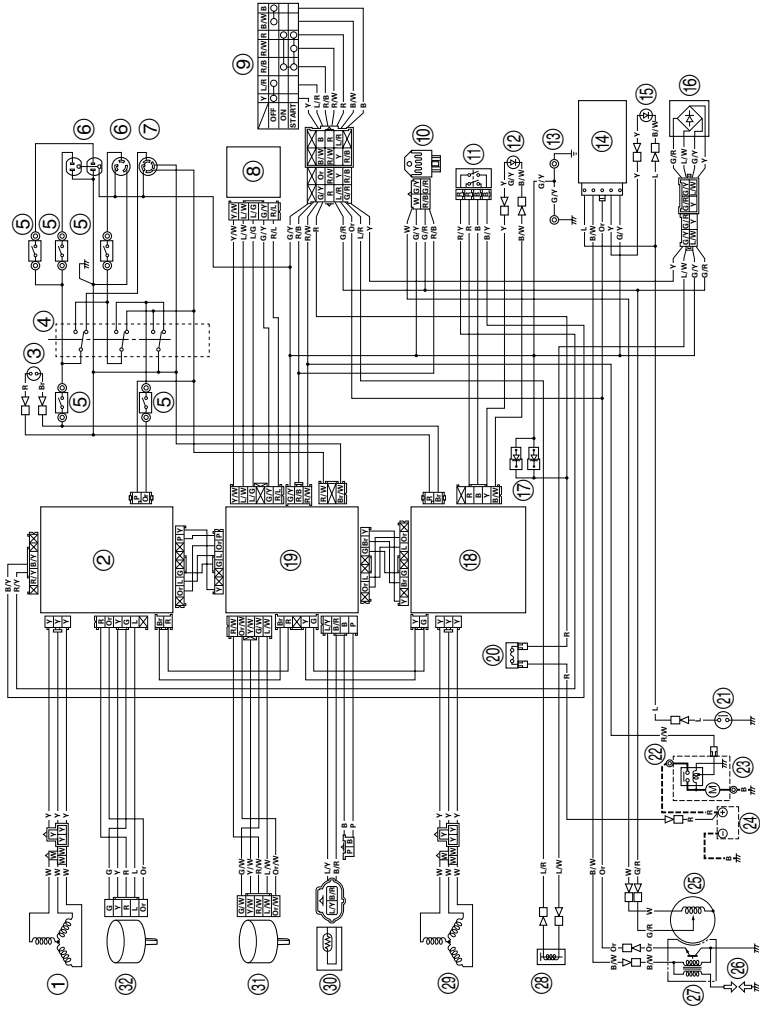



## DIAGRAMA DEL CABLEADO

- ① Bobina principal
- ② Unidad de control
- ③ Piloto de CA
- ④ Selector de tensión
- ⑤ Interruptor de CA (interruptor despro- visto de fusible)
- ⑥ Toma de CA (120V)
- ⑦ Toma de CA (120/240V)
- ⑧ Contador horario/vatímetro
- ⑨ Interruptor del motor
- ⑩ Regulador del rectificador
- ⑪ Interruptor de control económico
- ⑫ Indicador de sobrecarga
- ⑬ Terminal de puesta a tierra (masa)
- ⑭ Limitador de velocidad
- ⑮ Piloto de aviso de nivel de aceite
- ⑯ Rectificador
- ⑰ Conjunto del diodo
- ⑱ Unidad de control
- ⑲ Interfaz
- ⑳ Fusible
- ㉑ Indicador del nivel de aceite
- ㉒ Relé de arranque
- ㉓ Motor de arranque
- ㉔ Batería
- ㉕ T.C.I. magneto
- ㉖ Bujía
- ㉗ Unidad T.C.I.
- ㉘ Válvula solenoide de corte de combusti- ble
- ㉙ Bobina principal
- ㉚ Sensor de temperatura
- ㉛ Estrangulador automático
- ㉜ Motor del acelerador

## 배선 도면

- ① 메인 코일
- ② 조정 유니트
- ③ AC 파이롯트등
- ④ 전압 선택 스위치
- ⑤ AC 스위치 (N.F.B)
- ⑥ AC 리셋터볼 (120V)
- ⑦ AC 리셋터를 (120/240V)
- ⑧ 시간 미터 / 파워 미터
- ⑨ 엔진 스위치
- ⑩ 정류기 조절장치
- ⑪ 경제 조정 스위치
- ⑫ 과부하 지시기등
- ⑬ 접지 (어스) 단자
- ⑭ 속도 제한기 어셈블리
- ⑮ 오일 경고등
- ⑯ 정류기
- ⑰ 다이오드 어셈블리
- ⑱ 조정 유니트
- ⑲ 인터페이스 유니트
- ⑳ 퓨즈
- ㉑ 오일 레벨 게이지
- ㉒ 시동기 릴레이
- ㉓ 시동기 모터
- ㉔ 배터리
- ㉕ T.C.I 마그네토
- ㉖ 점화 플러그
- ㉗ T.C.I 유니트
- ㉘ 연료 차단 솔레노이드 밸브
- ㉙ 메인 코일
- ㉚ 열센서
- ㉛ 자동 조크
- ㉜ 열센서

### Codigo de colores

- |      |                 |
|------|-----------------|
| B    | Negro           |
| Br   | Marrón          |
| G    | Verde           |
| L    | Azul            |
| Or   | Naranja         |
| P    | Rosa            |
| R    | Rojo            |
| W    | Blanco          |
| Y    | Amarillo        |
| B/R  | Negro/Rojo      |
| B/W  | Negro/Blanco    |
| B/Y  | Negro/Amarillo  |
| Br/W | Marrón/Blanco   |
| G/R  | Verde/Rojo      |
| G/W  | Verde/Blanco    |
| G/Y  | Verde/Amarillo  |
| L/G  | Azul/Verde      |
| L/R  | Azul/Rojo       |
| L/W  | Azul/Blanco     |
| L/Y  | Azul/Amarillo   |
| Or/W | Naranja/Blanco  |
| R/B  | Rojo/Negro      |
| R/L  | Rojo/Azul       |
| R/W  | Rojo/Blanco     |
| R/Y  | Rojo/Amarillo   |
| Y/W  | Amarillo/Blanco |

### 색코드

- |      |           |
|------|-----------|
| B    | 흑색        |
| Br   | 고동색       |
| G    | 녹색        |
| L    | 청색        |
| Or   | 오렌지색      |
| P    | 분홍색       |
| R    | 적색        |
| W    | 흰색        |
| Y    | 노랑색       |
| B/R  | 흑색 / 적색   |
| B/W  | 흑색 / 흰색   |
| B/Y  | 흑색 / 노랑색  |
| Br/W | 고동색 / 흰색  |
| G/R  | 녹색 / 적색   |
| G/W  | 녹색 / 흰색   |
| G/Y  | 녹색 / 노랑색  |
| L/G  | 청색 / 녹색   |
| L/R  | 청색 / 적색   |
| L/W  | 청색 / 흰색   |
| L/Y  | 청색 / 노랑색  |
| Or/W | 오렌지색 / 흰색 |
| R/B  | 적색 / 흑색   |
| R/L  | 적색 / 청색   |
| R/W  | 적색 / 흰색   |
| R/Y  | 적색 / 노랑색  |
| Y/W  | 노랑색 / 흰색  |

EF6300ISE (230V-50Hz)

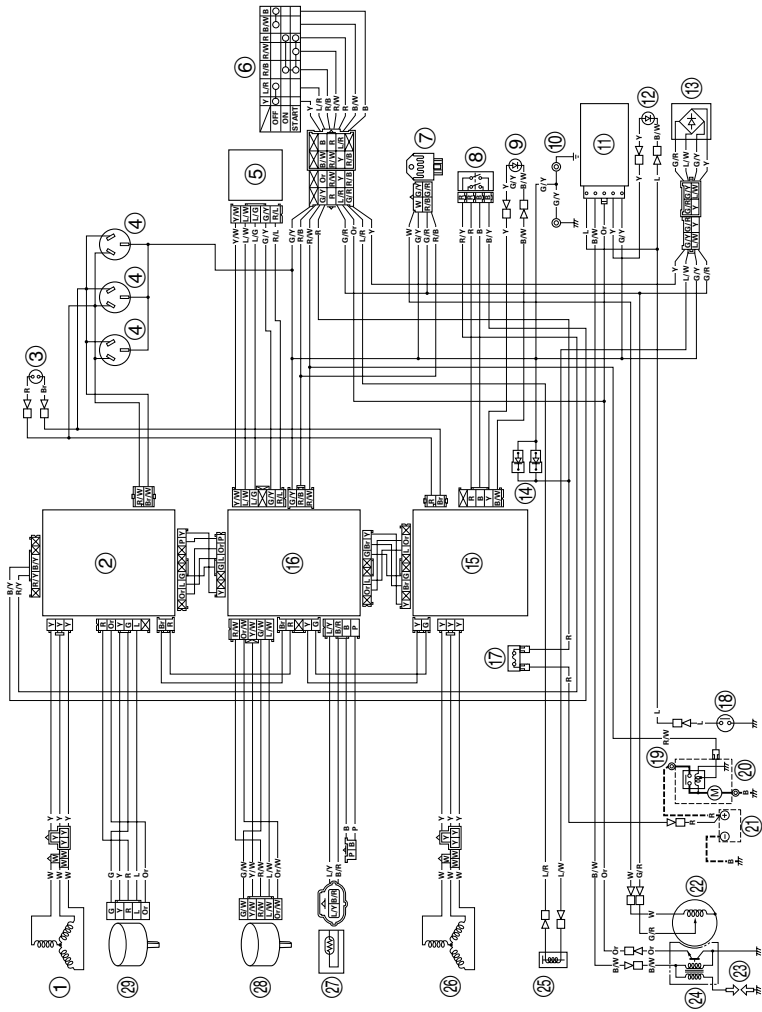

**E**

- ① Main coil  
 ② Control unit  
 ③ AC pilot light  
 ④ AC receptacle  
 ⑤ Hour meter/Power meter  
 ⑥ Engine switch  
 ⑦ Rectifier/regulator  
 ⑧ Economy control switch  
 ⑨ Overload indicator light  
 ⑩ Ground (Earth) terminal  
 ⑪ Speed limiter assembly  
 ⑫ Oil warning light  
 ⑬ Rectifier  
 ⑭ Diode assembly  
 ⑮ Control unit  
 ⑯ Interface unit  
 ⑰ Fuse  
 ⑱ Oil level gauge  
 ⑲ Starter relay  
 ⑳ Starter motor  
 ㉑ Battery  
 ㉒ T.C.I. magneto  
 ㉓ Spark plug  
 ㉔ T.C.I. unit  
 ㉕ Fuel cut solenoid valve  
 ㉖ Main coil  
 ㉗ Thermo sensor  
 ㉘ Auto choke  
 ㉙ Throttle motor

**Color code**

- B Black  
 Br Brown  
 G Green  
 L Blue  
 Or Orange  
 P Pink  
 R Red  
 W White  
 Y Yellow  
 B/R Black/Red  
 B/W Black/White  
 B/Y Black/Yellow  
 Br/W Brown/White  
 G/R Green/Red  
 G/W Green/White  
 G/Y Green/Yellow  
 L/G L/G  
 L/R L/R  
 L/W L/W  
 L/Y L/Y  
 Or/W Or/W  
 R/B Red/Black  
 R/L Red/Blue  
 R/W Red/White  
 R/Y Red/Yellow  
 Y/W Yellow/White

**F****Code de couleur**

- ① Bobine principale  
 ② Bloc de contrôle  
 ③ Témoin pilote CA  
 ④ Prise CA  
 ⑤ Compteur d'heures/indicateur de puissance  
 ⑥ Contacteur du moteur  
 ⑦ Redresseur/régulateur  
 ⑧ Contacteur de ralenti économique  
 ⑨ Témoin d'avertissement de surcharge  
 ⑩ Borne de masse (terre)  
 ⑪ Ensemble de limiteur de régime  
 ⑫ Témoin d'avertissement d'huile  
 ⑬ Redresseur  
 ⑭ Ensemble de diode  
 ⑮ Bloc de contrôle  
 ⑯ Unité d'interface  
 ⑰ Fusible  
 ⑱ Jauge de niveau d'huile  
 ⑲ Relais de démarrage  
 ㉑ Moteur de démarreur  
 ㉒ Batterie  
 ㉓ Magnéto T.C.I.  
 ㉔ Bougie  
 ㉕ Unité T.C.I.  
 ㉖ Clapet de solénoïde de coupure de carburant  
 ㉗ Bobine principale  
 ㉘ Sonde de température  
 ㉙ Starter automatique  
 ㉚ Moteur de commande du papillon
- B Noir  
 Br Marron  
 G Vert  
 L Bleu  
 Or Orange  
 P Rose  
 R Rouge  
 W Blanc  
 Y Jaune  
 B/R Noir/Rouge  
 B/W Noir/Blanc  
 B/Y Noir/Jaune  
 Br/W Marron/Blanc  
 G/R Vert/Rouge  
 G/W Vert/Blanc  
 G/Y Vert/Jaune  
 L/G L/G  
 L/R L/R  
 L/W L/W  
 L/Y Bleu/Jaune  
 Or/W Orange/Blanc  
 R/B Rouge/Noir  
 R/L Rouge/Bleu  
 R/W Rouge/Blanc  
 R/Y Rouge/Jaune  
 Y/W Jaune/Blanc

EF6300ISE (230V-50Hz)

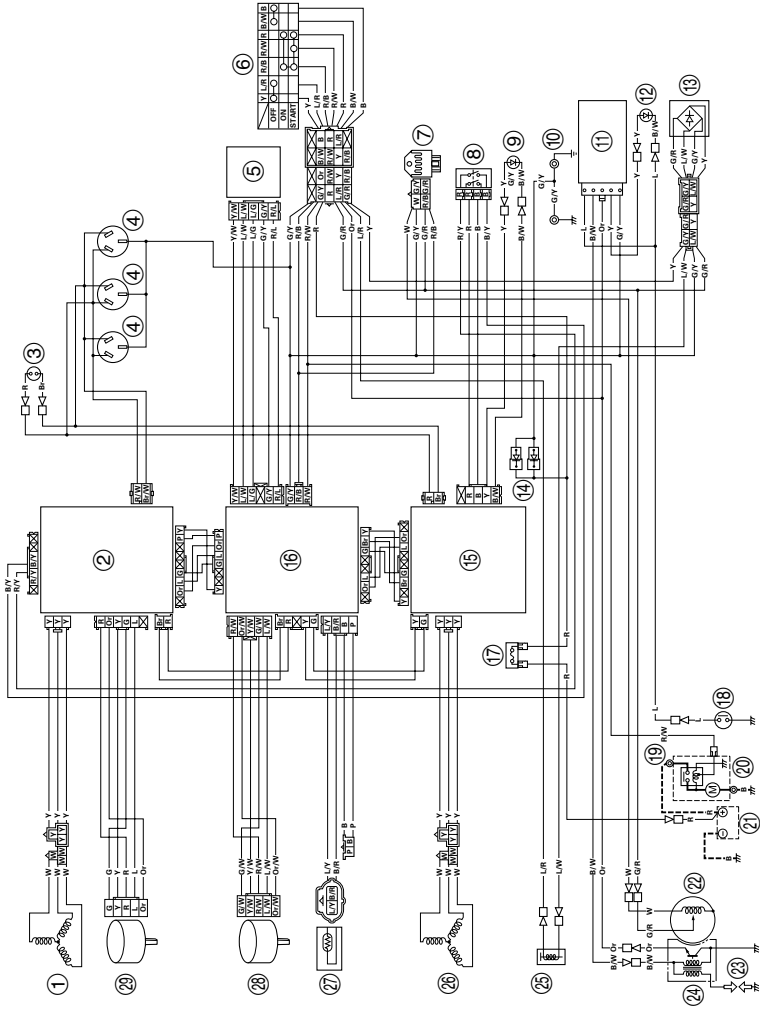

**ES**

- ① Bobina principal
- ② Unidad de control
- ③ Piloto de CA
- ④ Toma de CA
- ⑤ Contador horario/vatímetro
- ⑥ Interruptor del motor
- ⑦ Regulador del rectificador
- ⑧ Interruptor de control económico
- ⑨ Indicador de sobrecarga
- ⑩ Terminal de puesta a tierra (masa)
- ⑪ Limitador de velocidad
- ⑫ Piloto de aviso de nivel de aceite
- ⑬ Rectificador
- ⑭ Conjunto del diodo
- ⑮ Unidad de control
- ⑯ Interfaz
- ⑰ Fusible
- ⑱ Indicador del nivel de aceite
- ⑲ Relé de arranque
- ⑳ Motor de arranque
- ㉑ Batería
- ㉒ T.C.I. magneto
- ㉓ Bujía
- ㉔ Unidad T.C.I
- ㉕ Válvula solenoide de corte de combustible-
- ㉖ Bobina principal
- ㉗ Sensor de temperatura
- ㉘ Estrangulador automático
- ㉙ Motor del acelerador

**Codigo de colores**

- B Negro
- Br Marrón
- G Verde
- L Azul
- Or Naranja
- P Rosa
- R Rojo
- W Blanco
- Y Amarillo
- B/R Negro/Rojo
- B/W Negro/Blanco
- B/Y Negro/Amarillo
- Br/W Marrón/Blanco
- G/R Verde/Rojo
- G/W Verde/Blanco
- G/Y Verde/Amarillo
- L/G Azul/Verde
- L/R Azul/Rojo
- L/W Azul/Blanco
- L/Y Azul/Amarillo
- Or/W Naranja/Blanco
- R/B Rojo/Negro
- R/L Rojo/Azul
- R/W Rojo/Blanco
- R/Y Rojo/Amarillo
- Y/W Amarillo/Blanco

**K**

**색코드**

- B 흑색
- Br 고동색
- G 녹색
- L 청색
- Or 오렌지색
- P 분홍색
- R 적색
- W 흰색
- Y 노랑색
- B/R 흑색 / 적색
- B/W 흑색 / 흰색
- B/Y 흑색 / 노랑색
- Br/W 고동색 / 흰색
- G/R 녹색 / 적색
- G/W 녹색 / 흰색
- G/Y 녹색 / 노랑색
- L/G 청색 / 녹색
- L/R 청색 / 적색
- L/W 청색 / 흰색
- L/Y 청색 / 노랑색
- Or/W 오렌지색 / 흰색
- R/B 적색 / 흑색
- R/L 적색 / 청색
- R/W 적색 / 흰색
- R/Y 적색 / 노랑색
- Y/W 노랑색 / 흰색

- ① 메인 코일
- ② 조정 유니트
- ③ AC 파이롯트등
- ④ AC 리셋터볼
- ⑤ 시간 미터 / 파워 미터
- ⑥ 엔진 스위치
- ⑦ 정류기 조절장치
- ⑧ 경제 조정 스위치
- ⑨ 과부하 지시기등
- ⑩ 접지 (어스) 단자
- ⑪ 속도 제한기 어셈블리
- ⑫ 오일 경고등
- ⑬ 정류기
- ⑭ 다이오드 어셈블리
- ⑮ 조정 유니트
- ⑯ 인터페이스 유니트
- ⑰ 퓨즈
- ⑱ 오일 레벨 게이지
- ⑲ 시동기 릴레이
- ㉑ 시동기 모터
- ㉒ 배터리
- ㉓ T.C.I 마그네토
- ㉔ 진화 플러그
- ㉕ T.C.I 유니트
- ㉖ 연료 차단 솔레노이드 밸브
- ㉗ 메인 코일
- ㉘ 열센서
- ㉙ 자동 초크
- ㉚ 스프링 모터



**E**

	<b>Color code</b>
① Main coil	Black
② Control unit	Br
③ AC pilot light	Brown
④ AC receptacle	Green
⑤ Hour meter/Power meter	Blue
⑥ Engine switch	Orange
⑦ Rectifier regulator	Pink
⑧ Economy control switch	Red
⑨ Overload indicator light	White
⑩ Ground (Earth) terminal	Yellow
⑪ Speed limiter assembly	B/R
⑫ Oil warning light	Black/Red
⑬ Rectifier	Black/White
⑭ Diode assembly	Black/Yellow
⑮ Control unit	Brown/White
⑯ Interface unit	Green/Red
⑰ Fuse	Green/White
⑱ Oil level gauge	Green/Yellow
⑲ Starter relay	Blue/Green
⑳ Starter motor	Blue/Red
㉑ Battery	Blue/White
㉒ T.C.I. magneto	Blue/Yellow
㉓ Spark plug	Orange/White
㉔ T.C.I. unit	Red/Black
㉕ Fuel cut solenoid valve	Red/Blue
㉖ Main coil	Red/White
㉗ Thermo sensor	Red/Yellow
㉘ Auto choke	Yellow/White
㉙ Throttle motor	

**F**

	<b>Code de couleur</b>
① Bobine principale	Noir
② Bloc de contrôle	Br
③ Témoin pilote C.A.	Marron
④ Prise C.A.	Vert
⑤ Compteur d'heures/indicateur de puissance	Blue
⑥ Contacteur du moteur	Orange
⑦ Redresseur/régulateur	Rose
⑧ Contacteur de ralenti économique	Rouge
⑨ Témoin d'avertissement de surcharge	Blanc
⑩ Borne de masse (terre)	Jaune
⑪ Ensemble de limiteur de régime	B/R
⑫ Témoin d'avertissement d'huile	Noir/Rouge
⑬ Redresseur	B/W
⑭ Ensemble de diode	Noir/Blanc
⑮ Bloc de contrôle	B/Y
⑯ Unité d'interface	Noir/Jaune
⑰ Fusible	Marron/Blanc
⑱ Jauge de niveau d'huile	G/R
⑲ Relais de démarreur	Vert/Rouge
㉑ Moteur de démarreur	Vert/Blanc
㉒ Batterie	Vert/Jaune
㉓ Magnéto T.C.I.	L/G
㉔ Bougie	L/R
㉕ Unité T.C.I.	Bleu/Vert
㉖ Clapet de solénoïde de coupure de carburant	Bleu/Rouge
㉗ Bobine principale	L/W
㉘ Sonde de température	L/Y
㉙ Starter automatique	Orange/Blanc
㉚ Moteur de commande du papillon	R/B
	R/L
	R/W
	R/Y
	Jaune/Blanc

EF6300ISE (220V-60Hz)

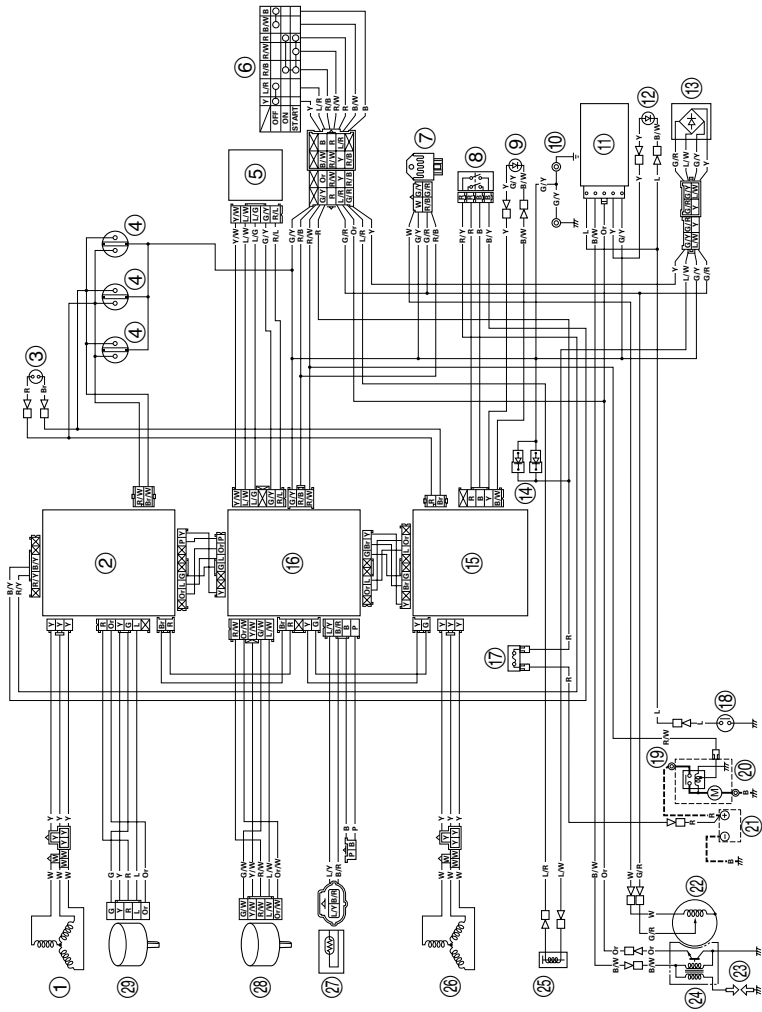



**Codigo de colores**

① Bobina principal	B	Negro
② Unidad de control	Br	Marrón
③ Piloto de c.a.	G	Verde
④ Toma de CA	L	Azul
⑤ Contador horario/vatímetro	Or	Naranja
⑥ Interruptor del motor	P	Rosa
⑦ Regulador del rectificador	R	Rojo
⑧ Interruptor de control económico	W	Blanco
⑨ Indicador de sobrecarga	Y	Amarillo
⑩ Terminal de puesta a tierra (masa)	B/R	Negro/Rojo
⑪ Limitador de velocidad	B/W	Negro/Blanco
⑫ Piloto de aviso de nivel de aceite	B/Y	Negro/Amarillo
⑬ Rectificador	Br/W	Marrón/Blanco
⑭ Conjunto del diodo	G/R	Verde/Rojo
⑮ Unidad de control	G/W	Verde/Blanco
⑯ Interfaz	G/Y	Verde/Amarillo
⑰ Fusible	L/G	Azul/Verde
⑱ Indicador del nivel de aceite	L/R	Azul/Rojo
⑲ Relé de arranque	L/W	Azul/Blanco
⑳ Motor de arranque	L/Y	Azul/Amarillo
㉑ Batería	Or/W	Naranja/Blanco
㉒ T.C.I. magneto	R/B	Rojo/Negro
㉓ Bujía	R/L	Rojo/Azul
㉔ Unidad T.C.I	R/W	Rojo/Blanco
㉕ Válvula solenoide de corte de combustible	R/Y	Rojo/Amarillo
	Y/W	Amarillo/Blanco
㉖ Bobina principal		
㉗ Sensor de temperatura		
㉘ Estrangulador automático		
㉙ Motor del acelerador		

**색코드**

① 메인 코일	B	흑색
② 조정 유니트	Br	고동색
③ AC 파워트랜스	G	녹색
④ AC 리셋터블	L	청색
⑤ 시간 미터 / 파워 미터	Or	오렌지색
⑥ 엔진 스위치	P	분홍색
⑦ 정류기 조절장치	R	적색
⑧ 경제 조정 스위치	W	흰색
⑨ 과부하 지시기등	Y	노랑색
⑩ 접지 (어스) 단자	B/R	흑색 / 적색
⑪ 속도 제한기 어셈블리	B/W	흑색 / 흰색
⑫ 오일 경고등	B/Y	흑색 / 노랑색
⑬ 정류기	Br/W	고동색 / 흰색
⑭ 다이오드 어셈블리	G/R	녹색 / 적색
⑮ 조정기 유니트	G/W	녹색 / 흰색
⑯ 인터페이스 유니트	G/Y	녹색 / 노랑색
⑰ 퓨즈	L/G	청색 / 녹색
⑱ 오일 레벨 게이지	L/R	청색 / 적색
⑲ 시동기 릴레이	L/W	청색 / 흰색
㉑ 시동기 모터	L/Y	청색 / 노랑색
㉒ 배터리	Or/W	오렌지색 / 흰색
㉓ T.C.I 마그네토	R/B	적색 / 흑색
㉔ 진화 플러그	R/L	적색 / 청색
㉕ T.C.I 유니트	R/W	적색 / 흰색
㉖ 연료 차단 솔레노이드 밸브	R/Y	적색 / 노랑색
㉗ 메인 코일	Y/W	노랑색 / 흰색
㉘ 릴레이		
㉙ 자동차 크크		
㉚ 스프롤 모터		

— MEMO —





PRINTED ON RECYCLED PAPER  
IMPRIME SUR PAPIER RECYCLE  
IMPRESO EN PAPEL RECICLADO  
재생지를 사용하고 있습니다.

PRINTED IN JAPAN  
2008•11-0.3×1   
(E,F,S,2)